

ČÁST 5
POSTUPY PŘI ODESÍLÁNÍ

KAPITOLA 5.1

VŠEOBECNÁ USTANOVENÍ

5.1.1 Rozsah použití a všeobecná ustanovení

Tato část obsahuje ustanovení pro odesílání nebezpečných věcí týkající se nápisů, bezpečnostních značek a dokladů a případně povolení pro odeslání a předběžné oznámení.

5.1.2 Použití přepravních obalových souborů

5.1.2.1 (a) Pokud značky a označení vyžadované podle kapitoly 5.2, kromě 5.2.1.3 až 5.2.1.6, 5.2.1.7.2 až 5.2.1.7.8 a 5.2.1.10 pro všechny nebezpečné věci v přepravním obalovém souboru nezůstanou viditelné, přepravní obalový soubor musí být:

- (i) označen nápisem „PŘEPRAVNÍ OBALOVÝ SOUBOR“. Výška písmen nápisu musí být alespoň 12 mm. Nápis musí být v úředním jazyce země původu a také, pokud tímto jazykem není angličtina, francouzština nebo němčina, v angličtině, francouzštině nebo němčině, pokud případné dohody uzavřené mezi státy dotčenými přepravou nestanoví jinak; a
- (ii) označen bezpečnostními značkami a UN číslem a dalšími značkami, jak je vyžadováno pro kusy v kapitole 5.2 kromě 5.2.1.3 až 5.2.1.6, 5.2.1.7.2 až 5.2.1.7.8 a 5.2.1.10, pro každou nebezpečnou věc obsaženou v přepravním obalovém souboru. Každá značka může být umístěna pouze jednou.

Značení přepravních obalových souborů obsahujících radioaktivní látky, musí být v souladu s pododdílem 5.2.2.1.11.

(b) Orientační šipky znázorněné v 5.2.1.10 musí být umístěny na dvou protilehlých stranách přepravního obalového souboru obsahujícího kusy, které musí být označeny v souladu s 5.2.1.10.1, pokud značky nezůstanou viditelné.

5.1.2.2 Každý kus s nebezpečnými věcmi uložený v přepravním obalovém souboru musí odpovídat všem relevantním ustanovením ADR. Předpokládaná funkce každého kusu nesmí být negativně ovlivněna přepravním obalovým souborem.

5.1.2.3 Každý kus, který je opatřen orientačními šípkami předepsanými v pododdíle 5.2.1.10 a který je uložen do přepravního obalového souboru nebo do velkého obalu, musí být orientován v souladu s těmito značkami.

5.1.2.4 Zákaz společné nakládky se vztahuje též na tyto přepravní obalové soubory.

5.1.3 Prázdné nevyčištěné obaly (včetně IBC a velkých obalů), cisterny, MEMU, vozidla a kontejnery pro přepravu ve volně loženém stavu

5.1.3.1 Prázdné nevyčištěné obaly (včetně IBC a velkých obalů), cisterny (včetně cisternových vozidel, bateriových vozidel, snímatelných cisteren, přemístitelných cisteren, cisternových kontejnerů, MEGC, MEMU), vozidla a kontejnery pro přepravu ve volně loženém stavu, které obsahovaly nebezpečné látky jiných tříd než třídy 7, musí být označeny nápisy a bezpečnostními značkami, jako by byly plné.

POZNÁMKA: O dokladech viz kapitola 5.4.

5.1.3.2 Kontejnery, cisterny, IBC, včetně ostatních obalů a přepravních obalových souborů, používané pro přepravu radioaktivních látek nesmějí být používány pro skladování nebo přepravu jiných věcí, ledaže by byly dekontaminovány pod úroveň 0,4 Bq/cm² pro beta a gama zářiče, jakož i pro nízkotoxické alfa zářiče a pod úroveň 0,04 Bq/cm² pro všechny ostatní alfa zářiče.

5.1.4 Společné balení

Pokud jsou dvě nebo více nebezpečných věcí zabaleny do téhož vnějšího obalu, musí být tento kus opatřen nápisem a bezpečnostní značkou předepsanou pro každou látku nebo předmět. Jestliže je pro různé věci požadována stejná bezpečnostní značka, může být použita pouze jedna.

5.1.5 Všeobecná ustanovení pro třídu 7

5.1.5.1 *Povolení pro odeslání a oznamování*

5.1.5.1.1 Všeobecně

Kromě schválení konstrukcí kusu popsaného v kapitole 6.4 vyžaduje se též za určitých okolností vícestranné schválení (5.1.5.1.2 a 5.1.5.1.3). Za některých okolností je též nezbytné informovat příslušné orgány o odeslání (5.1.5.1.4).

5.1.5.1.2 Povolení odeslání

Vícestranné povolení se vyžaduje pro:

- (a) odeslání kusů typu B(M), které nesplňují požadavky uvedené v pododdílu 6.4.7.5 nebo jsou konstruovány tak, že dovolují řízené občasné odvětrávání;
- (b) odeslání kusů typu B(M) obsahujících radioaktivní látku, jejíž aktivita je větší než 3000 A₁ nebo 3000 A₂, případně 1000 TBq, podle toho, která hodnota je nižší; a
- (c) odeslání kusů obsahujících štěpné látky, jestliže součet indexů bezpečné podkritičnosti kusů v jednom voze nebo kontejneru překročí 50;

s výjimkou toho, že příslušný orgán může povolit přepravu do svého státu nebo přes svůj stát bez schválení odeslání podle zvláštního ustanovení v jeho schválení konstrukce (viz 5.1.5.2.1).

5.1.5.1.3 Povolení odeslání podle zvláštního ujednání

Příslušný orgán může schválit ustanovení, podle kterých může být zásilka nesplňující všechny příslušné požadavky ADR přepravena podle zvláštního ujednání (viz 1.7.4).

5.1.5.1.4 *Oznamování*

Oznámení příslušným orgánům se vyžaduje v následujících případech:

- (a) Před prvním odesláním každého kusu, které vyžaduje povolení příslušného orgánu, musí odesílatel zajistit, aby kopie každého vhodného osvědčení příslušného orgánu, která se týkají konstrukce kusu, byla předložena příslušnému orgánu země původu zásilky a příslušnému orgánu každého státu, kterým nebo do kterého má být zásilka přepravována. Odesílatel nemusí vyčkat na potvrzení příslušného orgánu, ani příslušný orgán není povinen vydat potvrzení o příjmu osvědčení;
- (b) Při každém z následujících typů odeslání:
 - (i) kusů typu C obsahujících radioaktivní látky s aktivitou větší než 3000 A₁ nebo popřípadě 3000 A₂, nebo 1000 TBq, podle toho, která hodnota je nižší;
 - (ii) kusů typu B(U) obsahujících radioaktivní látky s aktivitou větší než 3000 A₁ nebo popřípadě 3000 A₂, nebo 1000 TBq podle toho, která hodnota je nižší;
 - (iii) kusů typu B(M);
 - (iv) odeslání podle zvláštního ujednání;

Odesílatel musí zaslat oznámení příslušnému orgánu země původu zásilky a příslušnému orgánu každého státu, do kterého nebo kterým se má zásilka přepravovat. Toto oznámení musí dostat každý příslušný orgán před začátkem odeslání zásilky a podle možností 7 dnů předem;

- (c) Odesílatel nemusí odeslat samostatné oznámení, pokud požadované informace jsou uvedeny v žádosti o povolení odeslání (viz 6.4.23.2);
- (d) Oznámení o odeslání zásilky musí obsahovat:
 - (i) dostatečné údaje umožňující identifikaci kusu nebo kusů, včetně všech vhodných čísel osvědčení a identifikačních značek;
 - (ii) údaje o datu odeslání, předpokládaném datu příjezdu a navrhované trase;

- (iii) pojmenování radioaktivní(ch) látky(ek) nebo nuklidu(ů);
- (iv) popisy fyzikálního a chemického stavu radioaktivní látky nebo údaje, že se jedná o radioaktivní látku zvláštní formy nebo o málo rozpustitelnou radioaktivní látku; a
- (v) nejvyšší aktivitu radioaktivního obsahu během přepravy vyjádřenou v becquerelech (Bq) s příslušným symbolem předpony SI (viz 1.2.2.1). U štěpných látek smí být místo aktivity udána hmotnost štěpných látek (nebo každého štěpného nuklidu pro směsi, pokud je to náležité) v gramech (g) nebo jejich násobku.

5.1.5.2 **Osvědčení vydávaná příslušným orgánem**

5.1.5.2.1 Osvědčení vydávaná příslušným orgánem se vyžadují pro:

- (a) Konstrukce pro:
 - (i) radioaktivní látky zvláštní formy;
 - (ii) málo rozpustitelné radioaktivní látky;
 - (iii) štěpné látky vyňaté podle 2.2.7.2.3.5 (f);
 - (iv) kusy obsahující 0,1 kg nebo více hexafluoridu uranu;
 - (v) kusy obsahující štěpné látky, pokud nejsou vyňaty podle pododdílu 2.2.7.2.3.5, 6.4.11.2 nebo 6.4.11.3;
 - (vi) kusy typu B(U) a kusy typu B(M);
 - (vii) kusy typu C;
- (b) Zvláštní ujednání;
- (c) Určitá odeslání (viz 5.1.5.1.2),
- (d) Stanovení základní hodnoty aktivity radionuklidu uvedených v 2.2.7.2.2.1 pro jednotlivé radionuklidy, které nejsou uvedeny v tabulce 2.2.7.2.2.1 (viz 2.2.7.2.2.2 (a));
- (e) Jiné limity aktivity pro vyjmuté zásilky přístrojů nebo výrobků (viz 2.2.7.2.2.2 (b)).

Osvědčení musí potvrzovat, že příslušné požadavky jsou splněny a že pro schválení konstrukce byla konstrukci přidělena identifikační značka.

Osvědčení o schválení konstrukce kusu a osvědčení o povolení odeslání mohou být spojena do jednoho osvědčení.

Osvědčení a žádosti o tato osvědčení musí být v souladu s požadavky uvedenými v oddílu 6.4.23.

5.1.5.2.2 Odesílatel musí vlastnit kopii každého příslušného osvědčení.

5.1.5.2.3 Pro konstrukci kusu, u které není vyžadováno, aby příslušný orgán vydal osvědčení o schválení, musí odesílatel na požádání předložit příslušnému orgánu, ke kontrole dokumentární evidenci o souladu konstrukce kusu se všemi příslušnými požadavky.

5.1.5.3 **Určení přepravního indexu (TI) a index bezpečné podkritičnosti (CSI)**

5.1.5.3.1 Přepravní index (TI) pro kus, přepravní obalový soubor nebo kontejner, nebo pro nezabalenou látku LSA-I nebo nezabalený předmět SCO-I je číslo, které se určí tímto postupem:

- (a) Zjistí se nejvyšší dávková intenzita v jednotkách milisierverty za hodinu (mSv/h) ve vzdálenosti 1 m od vnějších povrchů kusu, přepravního obalového souboru, kontejneru, nebo nezabalených látek LSA-I a předmětů SCO-I. Takto zjištěná hodnota se vynásobí 100 a výsledné číslo je přepravní index. U uranových a thoriových rud a jejich koncentrátů smějí být vzaty následující hodnoty pro nejvyšší dávkovou intenzitu v každém bodě vzdáleném 1 m od vnějšího povrchu nákladu:
 - (b) 0,4 mSv/h pro rudy a fyzikální koncentráty uranu a thoria;
 - (c) 0,3 mSv/h pro chemické koncentráty thoria;
 - (d) 0,02 mSv/h pro chemické koncentráty uranu, kromě hexafluoridu uranu;
- (e) Pro cisterny, kontejnery a nezabalené látky LSA-I a předměty SCO-I musí být hodnota zjištěná v kroku podle (a) výše vynásobena multiplikačním faktorem z tabulky 5.1.5.3.1;

- (f) Hodnota zjištěná v krocích podle (a) a (b) výše se zaokrouhluje nahoru na první desetinné místo (např. z 1,13 bude 1,2), s výjimkou toho, že hodnota 0,05 nebo nižší smí být považována za nulu.

Tabulka 5.1.5.3.1: Multiplikační faktory pro cisterny, kontejnery a nebalené LSA-I a SCO-I

Velikost nákladu ^a	Multiplikační faktor
velikost nákladu $\leq 1 \text{ m}^2$	1
$1 \text{ m}^2 < \text{velikost nákladu} \leq 5 \text{ m}^2$	2
$5 \text{ m}^2 < \text{velikost nákladu} \leq 20 \text{ m}^2$	3
$20 \text{ m}^2 < \text{velikost nákladu}$	10

^a největší naměřená plocha příčného průřezu nákladu

- 5.1.5.3.2 Přepravní index pro každý přepravní obalový soubor, každý kontejner nebo každé vozidlo se určí buď součtem přepravních indexů všech obsažených kusů, nebo přímým měřením dávkové intenzity, kromě případu netuhých přepravních obalových souborů, pro které musí být přepravní index určen pouze součtem přepravních indexů všech kusů.
- 5.1.5.3.3 Index bezpečné podkritičnosti (CSI) pro každý přepravní obalový soubor nebo kontejner se určí jako součet CSI všech obsažených kusů. Stejný postup se musí použít pro určení celkového součtu CSI v zásilce nebo ve vozidle.
- 5.1.5.3.4 Kusy, přepravní obalové soubory nebo kontejnery musí být zařazeny do jedné z kategorií I-BÍLÁ, II-ŽLUTÁ nebo III-ŽLUTÁ v souladu s podmínkami stanovenými v tabulce 5.1.5.3.4 a podle následujících ustanovení:
- Při určení příslušné kategorie pro kus, přepravní obalový soubor nebo kontejner musí být zohledněn jak přepravní index, tak dávková intenzita na povrchu. Splňuje-li přepravní index podmínky pro jednu kategorii, ale dávková intenzita na povrchu podmínky pro jinou kategorii, potom se kus, přepravní obalový soubor nebo kontejner zařadí do vyšší kategorie. Pro tento účel se nahlíží na kategorii I-BÍLÁ jako na nejnižší kategorii;
 - Přepravní index se určuje postupy stanovenými v odstavcích 5.1.5.3.1 a 5.1.5.3.2;
 - Je-li dávková intenzita na povrchu větší než 2 mSv/h, musí být kus nebo přepravní obalový soubor přepravován za výlučného použití a podle ustanovení oddílu 7.5.11, CV33 (1.3) a (3.5) (a);
 - Je-li kus přepravován na základě zvláštního ujednání, musí být zařazen do kategorie III-ŽLUTÁ, podle ustanovení uvedených v 5.1.5.3.5;
 - Přepravní obalový soubor nebo kontejner, který obsahuje kusy přepravované na základě zvláštního ujednání, musí být zařazen do kategorie III-ŽLUTÁ, podle ustanovení uvedených v 5.1.5.3.5.

Tabulka 5.1.5.3.4 Kategorie kusů a přepravních obalových souborů

Podmínky		
Přepravní index	Nejvyšší dávková intenzita v kterémkoli bodě vnějšího povrchu	Kategorie
0 ^a	nejvýše 0,005 mSv/h	I-BÍLÁ
více než 0, avšak nejvýše 1 ^a	více než 0,005 mSv/h, avšak nejvýše 0,5 mSv/h	II-ŽLUTÁ
více než 1, avšak nejvýše 10	více než 0,5 mSv/h, avšak nejvýše 2 mSv/h	III-ŽLUTÁ
více než 10	více než 2 mSv/h, avšak nejvýše 10 mSv/h	III-ŽLUTÁ ^b

^a Není-li naměřený přepravní index větší než 0,05, smí být jeho hodnota v souladu s 5.1.5.3.1 (c) zaokrouhlena na nulu.

^b Musí být přepravován také za výlučného použití.

5.1.5.3.5 Ve všech případech mezinárodní přepravy kusů vyžadujících schválení konstrukčního vzoru kusu nebo odeslání příslušným orgánem, pro něž se používají v různých zemích, jichž se přeprava týká, různé druhy schválení, musí být kategorizace v souladu s osvědčením země původu konstrukčního vzoru kusu.

5.1.5.4 Zvláštní ustanovení pro vyjmuté kusy s radioaktivními látkami třídy 7

5.1.5.4.1 Vyjmuté kusy s radioaktivními látkami třídy 7 musí být na vnější straně obalu čitelně a trvanlivě označeny těmito údaji:

- (a) UN číslem s předřazenými písmeny „UN“;
- (b) identifikací buď odesilatele, nebo příjemce, nebo obou; a
- (c) povolenou hrubou (brutto) hmotností, jestliže překračuje 50 kg.

5.1.5.4.2 Požadavky na dokumentaci kapitoly 5.4 se na vyjmuté kusy s radioaktivními látkami třídy 7 nevztahují, kromě toho, že:

- (a) UN číslo s předřazenými písmeny „UN“ a jméno a adresa odesilatele a příjemce a, pokud je to vhodné, také identifikační značka každého schvalovacího osvědčení příslušného orgánu (viz 5.4.1.2.5.1 (g)), musí být uvedeno na přepravním dokladu jako je nákladní list, letecký nákladní list nebo nákladní list CMR nebo CIM;
- (b) pokud je to náležité, platí požadavky pododdílů 5.4.1.2.5.1 (g), 5.4.1.2.5.3 a 5.4.1.2.5.4;
- (c) platí požadavky oddílů 5.4.2 a 5.4.4.

5.1.5.4.3 Pokud je to náležité, platí požadavky pododdílů 5.2.1.7.8 a 5.2.2.1.11.5.

5.1.5.5 Přehled požadavků na schválení a oznámení před odesláním

POZNÁMKA 1: Před prvním odesláním každého kusu vyžadujícího schválení konstrukce příslušným orgánem musí odesílatel zajistit, aby kopie schvalovacího osvědčení této konstrukce byla zaslána příslušnému orgánu každého dotyčného státu, jímž bude přeprava probíhat (viz 5.1.5.1.4 (a)).

POZNÁMKA 2: Oznámení se vyžaduje, pokud obsah převyšuje $3 \times 10^3 A_1$ nebo $3 \times 10^3 A_2$ nebo 1000 TBq (viz 5.1.5.1.4 (b)).

POZNÁMKA 3: Vícestranné schválení odeslání se vyžaduje, pokud obsah převyšuje $3 \times 10^3 A_1$ nebo $3 \times 10^3 A_2$ nebo 1000 TBq nebo jestliže je povoleno občasné řízené odvětrání (viz 5.1.5.1).

POZNÁMKA 4: Viz ustanovení o schválení a oznámení před odesláním vhodného kusu pro přepravu této látky.

Předmět	UN číslo	Požadováno schválení příslušným orgánem		Požadováno oznámení odesilatele příslušným orgánům státu původu a dotčených států; před každým odesláním ^a	Odkaz
		státu původu	dotčených států ^a		
Vypočet neuvedených hodnot A ₁ a A ₂	-	Ano	Ano	Ne	2.2.7.2.2.2 (a), 5.1.5.2.1 (d)
Vyjmuté kusy - konstrukce kusu - odeslání	2908, 2909, 2910, 2911	Ne Ne	Ne Ne	Ne Ne	-
LSA látky ^b a SCO ^b Průmyslové kusy typ 1,2 nebo 3, neštěpné a štěpné vyjmuté - konstrukce kusu - odeslání	2912, 2913, 3321, 3322	Ne Ne	Ne Ne	Ne Ne	-
Kusy typu A ^b , neštěpné a štěpné vyjmuté - konstrukce kusu - odeslání	2915, 3332	Ne Ne	Ne Ne	Ne Ne	-
Kusy typu B(U) ^b , neštěpné a štěpné vyjmuté - konstrukce kusu - odeslání	2916	Ano Ne	Ne Ne	Viz pozn. 1 Viz pozn. 2	5.1.5.1.4 b), 5.1.5.2.1 a), 6.4.22.2
Kusy typu B(M) ^b , neštěpné a štěpné vyjmuté - konstrukce kusu - odeslání	2917	Ano Viz pozn. 3	Ano Viz pozn. 3	Ne Ano	5.1.5.1.4 b), 5.1.5.2.1 a), 5.1.5.1.2, 6.4.22.3
Kusy typu C ^b , neštěpné a štěpné vyjmuté - konstrukce kusu - odeslání	3323	Ano Ne	Ne Ne	Viz pozn. 1 Viz pozn. 2	5.1.5.1.4 b), 5.1.5.2.1 a), 6.4.22.2
Kusy pro štěpné látky - konstrukce kusu - odeslání - součet indexu bezpečné podkritičnosti nejvýše 50 - součet indexu bezpečné podkritičnosti větší než 50	2977, 3324, 3325, 3326, 3327, 3328, 3329, 3330, 3331, 3333	Ano ^c Ne ^d Ano	Ano ^c Ne ^d Ano	Ne Viz pozn. 2 Viz pozn. 2	5.1.5.2.1 a), 5.1.5.1.2, 6.4.22.4, 6.4.22.5
Radioaktivní látky zvláštní formy - konstrukce kusu - odeslání	- Viz pozn. 4	Ano Viz pozn. 4	Ne Viz pozn. 4	Ne Viz pozn. 4	1.6.6.4, 5.1.5.2.1 a), 6.4.22.5
Málo rozpustitelné radioaktivní látky - konstrukce kusu - odeslání	- Viz pozn. 4	Ano Viz pozn. 4	Ne Viz pozn. 4	Ne Viz pozn. 4	5.1.5.2.1 a), 6.4.22.5
Kusy obsahující nejméně 0,1 kg hexafluoridu uranu - konstrukce kusu - odeslání	- Viz pozn. 4	Ano Viz pozn. 4	Ne Viz pozn. 4	Ne Viz pozn. 4	5.1.5.2.1 a), 6.4.22.1

Předmět	UN číslo	Požadováno schválení příslušným orgánem		Požadováno oznámení odesilatele příslušným orgánům státu původu a dotčených států; před každým odesláním ^a	Odkaz
		státu původu	dotčených států ^a		
Zvláštní podmínky - odeslání	2919, 3331	Ano	Ano	Ano	1.7.4.2, 5.1.5.2.1 b), 5.1.5.1.4 b)
Schválení konstrukce kusů podléhajících přechodným opatřením	-	Viz oddíl 1.6.6	Viz oddíl 1.6.6	Viz pozn. 1	1.6.6.2, 5.1.5.1.4 b), 5.1.5.2.1 a), 5.1.5.1.2, 6.4.22.9
Alternativní limity aktivity pro vyjmuté zásilky přístrojů nebo předmětů	-	Ano	Ano	Ne	5.1.5.2.1 (e), 6.4.22.7
Štěpné látky vyňaté podle 2.2.7.2.3.5 (f)	-	Ano	Ano	Ne	5.1.5.2.1(a)(iii), 6.4.22.6

- ^a *Státy ze kterých, kterými nebo do kterých je zásilka přepravována.*
- ^b *Pokud jsou radioaktivním obsahem štěpné látky, které nejsou vyjmuty z ustanovení pro kusy obsahující štěpné látky, pak se na ně vztahují ustanovení pro kusy obsahující štěpné látky (viz oddíl 6.4.11).*
- ^c *Konstrukce kusů pro štěpné látky mohou též vyžadovat schválení podle jednoho z jiných předmětů tabulky.*
- ^d *Pro odeslání se však mohou vyžadovat schválení podle jednoho z jiných předmětů tabulky.*

KAPITOLA 5.2

NÁPISY A BEZPEČNOSTNÍ ZNAČKY

5.2.1 Značení kusů

POZNÁMKA 1: Pro značky s ohledem na konstrukci, zkoušení a schvalování obalů, velkých obalů, nádob na plyn a IBC, viz část 6.

POZNÁMKA 2: V souladu se systémem GHS smí být výstražný symbol GHS, který není vyžadován dohodou ADR, uveden pouze jako součást úplného označení GHS a ne samostatně (viz GHS 1.4.10.4.4).

5.2.1.1 Pokud není v ADR jinak předepsáno, musí být každý kus zřetelně a trvanlivě označen UN číslem odpovídajícím obsaženým nebezpečným věcem, kterému jsou předržena písmena "UN". UN číslo a písmena „UN“ musí být nejméně 12 mm vysoká, s výjimkou kusů o vnitřním objemu nejvýše 30 litrů nebo 30 kg nejvyšší čisté (netto) hmotnosti a pro láhve nejvýše 60 litrů hydraulického vnitřního objemu, kdy musí být nejméně 6 mm vysoká, a s výjimkou kusů velikosti nejvýše 5 litrů nebo 5 kg, kdy musí být přiměřené velikosti. U nezabalených předmětů musí být značky umístěny na předmět, na jeho podstavec nebo na jeho manipulační, úložné nebo spouštěcí zařízení.

5.2.1.2 Všechny značky na kusech požadované touto kapitolou musí být:

- (a) zřetelně viditelné a čitelné;
- (b) odolná vůči vlivu povětrnosti bez podstatného zhoršení jejich čitelnosti.

5.2.1.3 Záchranné obaly, včetně velkých záchranných obalů a záchranné tlakové nádoby musí být kromě toho opatřeny slovem "ZÁCHRANNÝ". Výška písmen slova „ZÁCHRANNÝ“ musí být alespoň 12 mm.

5.2.1.4 Velké nádoby pro volně ložené látky (IBC) s vnitřním objemem větším než 450 litrů a velké obaly musí být označeny na dvou protilehlých stranách.

5.2.1.5 *Dodatečná ustanovení pro věci třídy 1*

Kusy s věcmi třídy 1 musí být kromě toho označeny oficiálním pojmenováním pro přepravu podle oddílu 3.1.2. Tyto nápisy musí být dobře čitelné a nesmazatelné, musí být uvedeny v jednom nebo v několika jazycích, z nichž jeden je angličtina, francouzština nebo němčina, pokud jiné dohody uzavřené mezi státy zainteresovanými na přepravě nestanoví jinak.

5.2.1.6 *Dodatečná ustanovení pro věci třídy 2*

Opakovaně plnitelné nádoby musí být opatřeny následujícími zřetelně čitelnými a trvanlivými údaji:

- (a) UN číslo a oficiální pojmenování pro přepravu plynu nebo směsi plynů, jak jsou uvedeny v oddílu 3.1.2.

U plynů přiřazených pod J.N. položku musí být dodatečně k UN číslu uveden pouze technický název¹.

U směsí plynů není třeba udávat více než dva komponenty, které představují největší nebezpečí;

¹

Namísto technického názvu je povoleno použít jedno z následujících pojmenování:

- Pro UN 1078 plyn jako chladicí prostředek, j.n.: směs F1, směs F2, směs F3;
- Pro UN 1060 methylacetylen a propadien, směsí, stabilizované: směs P1, směs P2;
- Pro UN 1965 uhlovodíky plynné, směs, zkapalněná, j.n.: směs A nebo butan, směs A01 nebo butan, směs A02 nebo butan, směs A0 nebo butan, směs A1, směs B1, směs B2, směs B, směs C nebo propan.
- Pro UN 1010 butadieny, stabilizované: 1,2-butadien, stabilizovaný, 1,3-butadien, stabilizovaný.

- (b) stlačených plynů plněných hmotnostně a u zkapalněných plynů buď nejvyšší dovolená hmotnost plnění a vlastní hmotnost nádoby, včetně výbavy a příslušenství upevněných v době plnění, nebo celková (brutto) hmotnost;
- (c) datum (rok) příští periodické inspekce.

Tyto údaje mohou být buď vyraženy nebo uvedeny na trvanlivém štítku nebo bezpečnostní značce upevněné na nádobě nebo uvedené nalepeným a zřetelně čitelným nápisem, např. vytištěným nebo provedeným jiným rovnocenným způsobem.

POZNÁMKA 1: Viz také 6.2.2.7.

POZNÁMKA 2: Pro nádoby pro jedno použití, viz 6.2.2.8.

5.2.1.7 Ustanovení o zvláštním značení pro radioaktivní látky

- 5.2.1.7.1 Každý kus musí být označen na vnější straně obalu čitelně a trvale identifikací buď odesilatele, nebo příjemce nebo obou. Každý přepravní obalový soubor musí být na vnější straně čitelně a trvanlivě označen identifikací buď odesilatele nebo příjemce nebo obou, pokud značky každého kusu z přepravního obalového souboru nezůstanou jasně viditelné.
- 5.2.1.7.2 Kromě vyjmutých kusů musí být každý kus na vnější straně obalu označen čitelně a trvale UN číslem s předřazenými písmeny "UN" a oficiálním pojmenováním pro přepravu. Označení vyjmutých kusů musí být odpovídat označení vyžadovanému podle 5.1.5.4.1.
- 5.2.1.7.3 Každý kus s celkovou (brutto) hmotností větší než 50 kg musí mít na vnější straně obalu čitelně a trvale uvedenu dovolenou celkovou (brutto) hmotnost.
- 5.2.1.7.4 Každý kus, který odpovídá
 - (a) konstrukci kusu typu IP-1, kusu typu IP-2 nebo kusu typu IP-3, musí být na vnější straně obalu označen čitelně a trvale nápisem "TYP IP-1", "TYP IP-2" nebo případně "TYP IP-3";
 - (b) konstrukci kusu typu A, musí být na vnější straně kusu čitelně a trvale označen nápisem "TYP A";
 - (c) konstrukci kusu typu IP-2, kusu typu IP-3 nebo kusu typu A, musí být na vnější straně obalu označen čitelně a trvanlivě rozlišovací značkou používanou na vozidlech v mezinárodním silničním provozu² země původu konstrukčního vzoru kusu a buď jménem výrobce, nebo jinou identifikací obalu stanovenou příslušným orgánem země původu konstrukčního vzoru kusu.
- 5.2.1.7.5 Každý obal, který odpovídá konstrukci schválené podle jednoho nebo více pododdílů 1.6.6.2.1, 5.1.5.2.1, 6.4.22.1 až 6.4.22.4 a 6.4.23.4 až 6.4.23.7, musí být na vnější straně obalu čitelně a trvale označen následujícími údaji:
 - (a) identifikační značkou přidělenou konstrukci příslušným orgánem;
 - (b) sériovým číslem jednoznačně identifikujícím každý obal, který odpovídá této konstrukci;
 - (c) V případě konstrukce kusu typu B(U), B(M) nebo typu C, údajem „TYP B(U)“, „TYP B(M)“ nebo „TYP C“.
- 5.2.1.7.6 Každý kus, který odpovídá konstrukci kusu typu B(U), typu B(M) nebo typu C, musí být označen na vnější straně nejzevnější nádoby odolné vůči ohni a vodě vyrytím, vyražením nebo jiným způsobem odolným vůči ohni a vodě trojlístkovým symbolem uvedeným na obrázku níže.

² Rozlišovací značka státu registrace používaná na motorových a přípojných vozidlech v mezinárodním silničním provozu, např. podle Ženevské úmluvy o silničním provozu z roku 1949 nebo Vídeňské úmluvy o silničním provozu z roku 1968.

Základní symbol trojlístku s rozměry vycházejícími ze střední kružnice o poloměru X. Nejmenší dovolený rozměr X musí být 4 mm.

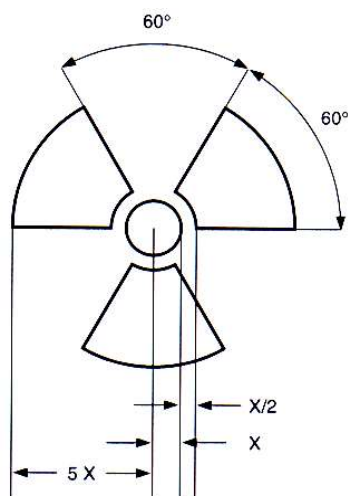

5.2.1.7.7 Jestliže jsou látky LSA-I nebo SCO-I obsaženy v nádobách nebo obalových materiálech a jsou přepravovány za výlučného použití dovoleného podle 4.1.9.2.4, vnější povrch těchto nádob nebo obalových materiálů smí být opatřen značkou "RADIOAKTIVNÍ LSA-I" nebo "RADIOAKTIVNÍ SCO-I".

5.2.1.7.8 Ve všech případech mezinárodní přepravy kusů vyžadující schválení konstrukčního vzoru kusu nebo povolení odeslání příslušným orgánem, pro které se užívají různé typy schválení nebo povolení v různých zemích, jichž se přeprava týká, musí být označení v souladu s osvědčením země původu konstrukčního vzoru kusu.

5.2.1.8 **Ustanovení o zvláštním označení pro látky ohrožující životní prostředí**

5.2.1.8.1 Kusy obsahující látky ohrožující životní prostředí splňující kritéria uvedená v 2.2.9.1.10 musí být trvanlivě označeny značkou pro látky ohrožující životní prostředí vyobrazenou v 5.2.1.8.3, s výjimkou samostatných obalů a skupinových obalů, pokud takové samostatné obaly nebo vnitřní obaly takových skupinových obalů mají:

- množství nejvýše 5 litrů pro kapaliny, nebo
- čistou hmotnost nejvýše 5 kg pro tuhé látky.

5.2.1.8.2 Značka pro látky ohrožující životní prostředí musí být umístěna v bezprostřední blízkosti značek vyžadovaných podle 5.2.1.1. Požadavky uvedené v 5.2.1.2 a 5.2.1.4 musí být splněny.

5.2.1.8.3 Značka pro látky ohrožující životní prostředí musí odpovídat Obrázku 5.2.1.8.3

Obrázek 5.2.1.8.3



Značka pro látky ohrožující životní prostředí

Značka musí mít tvar čtverce postaveného na vrchol pod úhlem 45° (tvar diamantu). Symbol (ryba a strom) musí být černý na bílém nebo vhodném kontrastním podkladu. Minimální rozměry musí být 100 x 100 mm a minimální šířka čáry tvořící diamant musí být 2 mm. Jestliže to vyžaduje velikost kusu, rozměry/tloušťka čáry mohou být zmenšeny, pokud značky zůstanou jasně viditelné. Tam, kde nejsou udány rozměry, musí všechny prvky proporčně odpovídat uvedenému obrázku.

POZNÁMKA: Ustanovení o označování bezpečnostními značkami v 5.2.2 platí dodatečně k jakémukoli požadavku na označení kusů značkou pro látky ohrožující životní prostředí.

5.2.1.9 Značka pro lithiové baterie

5.2.1.9.1 Kusy, které obsahují lithiové články nebo baterie připravené v souladu se zvláštním ustanovením 188, musí být označeny tak, jak je znázorněno na obrázku 5.2.1.9.2.

5.2.1.9.2 Značení musí zahrnovat UN číslo s předřazenými písmeny „UN“, tj. UN 3090 pro baterie nebo články lithiové kovové nebo UN 3480 pro baterie nebo články lithium-iontové. V případě, že jsou lithiové články nebo baterie obsaženy nebo zabaleny v zařízení, musí být uvedeno UN číslo s předřazenými písmeny UN, tj. UN 3091 nebo 3481, jak je to vhodné. V případě, že kus obsahuje lithiové články nebo baterie různých UN čísel, musí být na jedné nebo více značkách uvedena všechna použitelná UN čísla.

Obrázek 5.2.1.9.2

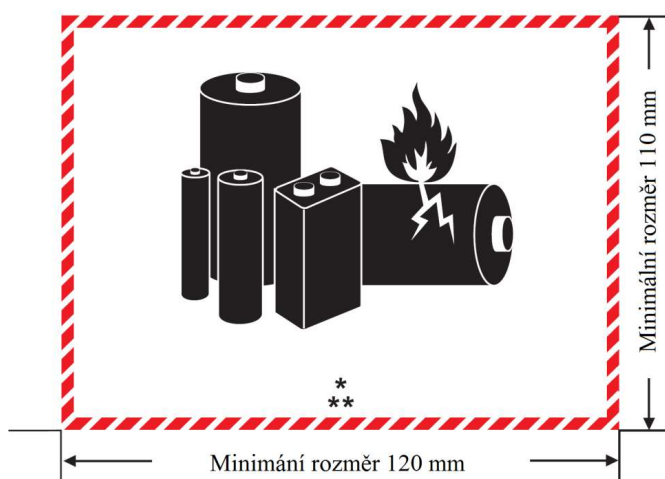

Značka pro lithiové baterie

* Místo pro UN číslo(a)

** Místo pro telefonní číslo a dodatečné informace

Značka musí být ve tvaru obdélníku se šrafovaným okrajem. Značka musí být minimálně 120 mm široká a 110 mm vysoká a minimální šířka šrafování musí být 5 mm. Symbol (skupina baterií, jedna poškozená se šlehajícím plamenem, nad UN číslem pro lithium-iontové nebo lithium kovové baterie nebo články) musí být černý na bílém podkladu. Šrafování musí být červené. Vyžaduje-li to velikost kusu, rozměry/tloušťka čáry mohou být zmenšeny na nejméně 105 mm x 74 mm. Tam, kde rozměry nejsou uvedeny, musí všechny prvky proporčně odpovídat uvedenému obrázku.

5.2.1.10 Orientační šipky

5.2.1.10.1 S výjimkou ustanovení v 5.2.1.10.2:

- skupinové obaly s vnitřními obaly obsahujícími kapaliny;
- samostatné obaly opatřené odvětrávacími otvory;
- kryogenní nádoby určené k přepravě hluboce zchlazených zkapalněných plynů a
- stroje nebo přístroje obsahující kapalné nebezpečné věci, pokud je nutné zajistit, aby kapalné nebezpečné věci zůstaly v požadované poloze (viz zvláštní ustanovení 301 kapitoly 3.3),

musí být zřetelně označeny orientačními šipkami, které jsou podobné vyobrazením uvedeným níže nebo které odpovídají specifikacím v normě ISO 780:1997. Orientační šipky musí být umístěny na dvou protilehlých svislých stranách kusu se šipkami směřujícími správně směrem nahoru. Musí být pravouhlé a velikosti, která je zřetelně viditelná s ohledem na velikost kusu. Vyznačení pravouhlého orámování kolem šipek je nepovinné.

Obrázek 5.2.1.10.1.1

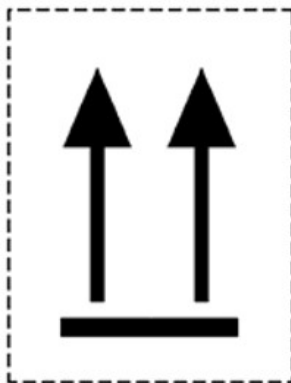

Obrázek 5.2.1.10.1.2

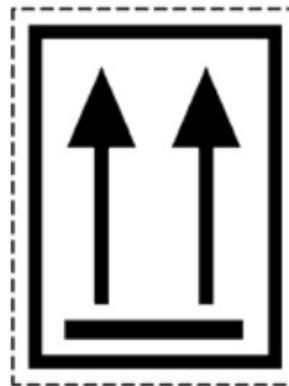

nebo

Dvě černé nebo červené šipky na bílém nebo vhodném kontrastním podkladu.

Pravouhlé orámování není povinné.

Všechny prvky musí být v přibližné proporci k uvedenému obrázku.

5.2.1.10.2 Orientační šipky se nevyžadují:

- (a) na vnějších obalech obsahujících tlakové nádoby, s výjimkou kryogenních nádob;
- (b) na vnějších obalech obsahujících nebezpečné věci ve vnitřních obalech, z nichž každý obsahuje nejvýše 120 ml, s dostatečným množstvím absorpčního materiálu mezi vnitřními a vnějšími obaly, aby zcela pohltil kapalný obsah;
- (c) na vnějších obalech obsahujících infekční látky třídy 6.2 v primárních nádobách, z nichž každá obsahuje nejvýše 50 ml;
- (d) na kusech typu IP-2, IP-3, Typu A, Typu B(U), Typu B(M) nebo Typu C obsahujících radioaktivní látky třídy 7;
- (e) na vnějších obalech obsahujících předměty, které jsou těsné v každé poloze (např. alkohol nebo rtuť v teploměrech, aerosoly atd.); nebo
- (f) na vnějších obalech obsahujících nebezpečné věci v hermeticky uzavřených vnitřních obalech, z nichž každý obsahuje nejvýše 500 ml.

5.2.1.10.3 Orientační šipky pro jiné účely než pro udání správné orientace kusu nesmějí být na kuse označeném podle tohoto pododdílu použity.

5.2.2 Označování kusů

5.2.2.1 Ustanovení o označování bezpečnostními značkami

5.2.2.1.1 Pro každý předmět nebo látku uvedené v tabulce A kapitoly 3.2 musí být pro označení použity bezpečnostní značky uvedené ve sloupci (5), pokud není stanoveno jinak zvláštním ustanovením uvedeným ve sloupci (6).

5.2.2.1.2 Místo bezpečnostních značek mohou být použity nesmazatelné značky nebezpečí odpovídající přesně předepsaným vzorům bezpečnostních značek.

5.2.2.1.3 *(Vyhrazeno*

5.2.2.1.4 *(Vyhrazeno*

5.2.2.1.5 *(Vyhrazeno)*

5.2.2.1.6 S výhradou ustanovení uvedených v 5.2.2.2.1.2, musí být všechny bezpečnostní značky:

- (a) umístěny na tentýž povrch kusu, pokud to dovolují rozměry kusu; u kusů třídy 1 nebo 7 musí být v blízkosti oficiálního pojmenování pro přepravu;
- (b) umístěny na kusu tak, aby je nezakrývala nebo nezastiňovala jiná část nebo příslušenství obalu nebo jiná bezpečnostní značka nebo nápis;
- (c) umístěny přímo jedna vedle druhé, pokud se vyžaduje více než jedna bezpečnostní značka.

Jestliže je kus nepravidelného tvaru nebo je malých rozměrů, takže bezpečnostní značka nemůže být umístěna uspokojivým způsobem, může být bezpečnostní značka bezpečně připevněna např. provázkem nebo jiným vhodným prostředkem.

5.2.2.1.7 Velké nádoby pro volně ložené látky (IBC) s vnitřním objemem větším než 450 litrů a velké obaly musí být opatřeny bezpečnostními značkami na dvou protilehlých stranách.

5.2.2.1.8 *(Vyhrazeno)*

5.2.2.1.9 *Zvláštní ustanovení pro označování samovolně se rozkládajících látek a organických peroxidů bezpečnostními značkami*

- (a) Bezpečnostní značka podle vzoru č. 4.1 také ukazuje, že produkt může být hořlavý a proto se nevyžaduje žádná bezpečnostní značka podle vzoru č. 3. Kromě toho musí být použita bezpečnostní značka podle vzoru č. 1 pro samovolně se rozkládající látky typu B, ledaže příslušný orgán povolil nepoužití této bezpečnostní značky vzhledem ke zvláštnímu obalu, protože zkušební výsledky prokázaly, že samovolně se rozkládající látka v takovém obalu nevykazuje výbušnou vlastnost.
- (b) Bezpečnostní značka podle vzoru č. 5.2 ukazuje také, že produkt může být hořlavý a proto se nevyžaduje žádná bezpečnostní značka podle vzoru č. 3. Kromě toho se musí použít následující bezpečnostní značky:
 - (i) Bezpečnostní značka podle vzoru č. 1 pro organické peroxidy typu B, ledaže příslušný orgán povolil nepoužití této bezpečnostní značky vzhledem ke zvláštnímu obalu, protože zkušební výsledky prokázaly, že organický peroxid v takovém obalu nevykazuje výbušnou vlastnost.
 - (ii) Bezpečnostní značka podle vzoru č. 8 se vyžaduje, pokud jsou splněna kritéria pro obalovou skupinu I nebo II třídy 8.

Bezpečnostní značky, které musí být použity pro jmenovitě uvedené samovolně se rozkládající látky a organické peroxidy, jsou uvedeny v seznamu v pododdílu 2.2.41.4, popřípadě 2.2.52.4.

5.2.2.1.10 Zvláštní ustanovení pro označování kusů obsahujících infekční látky bezpečnostními značkami. Kromě bezpečnostní značky podle vzoru č. 6.2 musí být kusy obsahující infekční látky označeny jakoukoli jinou požadovanou bezpečnostní značkou podle povahy jejich obsahu.

5.2.2.1.11 Zvláštní ustanovení pro označování kusů obsahujících radioaktivní látky bezpečnostními značkami

5.2.2.1.11.1 S výjimkou případů, kdy jsou použity zvětšené bezpečnostní značky podle 5.3.1.1.3, každý kus, přepravní obalový soubor a kontejner obsahující radioaktivní látku, musí být opatřen bezpečnostními značkami odpovídajícími vzorům č. 7A, 7B a 7C podle příslušné kategorie. Bezpečnostní značky musí být umístěny vně na dvě protilehlé strany kusu nebo přepravního obalového souboru nebo na všechny čtyři strany kontejneru nebo cisterny. Bezpečnostní značky musí být umístěny vně na dvě protilehlé strany kusu nebo na všechny čtyři strany kontejneru. Kromě toho každý kus, přepravní obalový soubor a kontejner obsahující štěpnou látku, jinou než štěpnou látku vyňatou podle ustanovení 2.2.7.2.3.5, musí být opatřeny navíc bezpečnostními značkami v souladu se vzorem č. 7E; pokud je potřebné, musí být tyto bezpečnostní značky umístěny bezprostředně vedle bezpečnostních značek pro radioaktivní látky. Bezpečnostní značky nesmějí zakrývat značky uvedené v oddílu 5.2.1. Všechny bezpečnostní značky, musí být tyto bezpečnostní značky umístěny bezprostředně vedle bezpečnostních značek odpovídajících použitelnému vzoru č. 7A, 7B nebo 7C.

5.2.2.1.11.2 Každá bezpečnostní značka podle použitelného vzoru č. 7A, 7B nebo 7C musí být doplněna následujícími údaji:

- (a) *Obsah:*
 - (i) Kromě látek LSA-I oficiální pojmenování radionuklidu(ů) převzatých z tabulky 2.2.7.2.2.1 s použitím symbolů v ní předepsaných. Pro směsi radionuklidů musí být uvedeny nuklidy s nejomezenější hodnotou, pokud to dovoluje místo v řádku. Za

oficiálním pojmenováním radionuklidu(ů) musí být uvedena skupina LSA nebo SCO. Pro tento účel se musí použít označení "LSA-II", "LSA-III", "SCO-I" a "SCO-II".

(ii) Pro látky LSA-I je nezbytné jen označení "LSA-I"; oficiální pojmenování radionuklidu není nutné.

(b) *Aktivita*: Maximální aktivita radioaktivního obsahu během přepravy vyjádřená v becquerelech (Bq) s příslušným symbolem SI předpony (viz 1.2.2.1). U štěpných látek může být udána místo aktivity celková hmotnost štěpných nuklidů v gramech (g) nebo jejich násobcích.

(c) U přepravních obalových souborů a kontejnerů musí být údaje "Obsah" a "Aktivita" požadované v odstavcích (a) a (b) výše uvedeny na bezpečnostní značce, přičemž celkový obsah přepravního obalového souboru nebo kontejneru se sčítá, výjimkou jsou bezpečnostní značky pro přepravní obalové soubory a kontejnery obsahující smíšené náklady kusů s různými radionuklidy, jejichž údaje mohou znít "Viz přepravní doklady".

(d) *Přepravní index*: viz číslo určené podle 5.1.5.3.1 a 5.1.5.3.2 (pro kategorii I-BÍLÁ se nevyžaduje žádný přepravní index).

5.2.2.1.11.3 Každá bezpečnostní značka podle vzoru č. 7E musí být doplněna indexem bezpečné podkritičnosti (CSI), jak je uvedeno v osvědčení o schválení platného ve státech přes které nebo do kterých je zásilka přepravovaná vydaného příslušným orgánem nebo jak je uvedeno v 6.4.11.2 nebo 6.4.11.3.

5.2.2.1.11.4 U přepravního obalového souboru a kontejneru musí být na bezpečnostní značce č. 7E uveden součet indexů bezpečné podkritičnosti všech kusů obsažených uvnitř.

5.2.2.1.11.5 Ve všech případech mezinárodní přepravy kusů vyžadující schválení konstrukčního vzoru kusu nebo povolení odeslání příslušným orgánem, pro které se užívají různé typy schválení nebo povolení v různých zemích, jichž se přeprava týká, musí být označení bezpečnostními značkami v souladu s osvědčením země původu konstrukčního vzoru kusu.

5.2.2.1.12 Zvláštní ustanovení pro označování předmětů obsahujících nebezpečné věci přepravované pod UN 3537, 3538, 3539, 3540, 3541, 3542, 3543, 3544, 3545, 3546, 3547 a 3548

5.2.2.1.12.1 Kusy obsahující předměty nebo nebalené předměty musí být opatřeny bezpečnostními značkami podle 5.2.2.1, které zahrnují nebezpečí stanovená podle oddílu 2.1.5 s tím rozdílem, že u předmětů, které navíc obsahují lithiové baterie, není vyžadována značka lithiové baterie nebo bezpečnostní značka podle vzoru 9A.

5.2.2.1.12.2 Je-li vyžadováno, aby předměty obsahující kapalně nebezpečné věci zůstaly v požadované poloze, musí být na nejméně dvou protilehlých svislých stranách obalu nebo nebaleného předmětu umístěny směrové šipky, které splňují požadavky pododdílu 5.2.1.10.1, pokud je to možné, šipky směřují správně směrem nahoru.

5.2.2.2 Ustanovení o bezpečnostních značkách

5.2.2.2.1 Bezpečnostní značky musí splňovat dále uvedená ustanovení a odpovídat barvami, symboly a tvarem vzorům uvedeným v 5.2.2.2.2. Odpovídající vzory vyžadované pro jiné druhy dopravy, s menšími modifikacemi, které neovlivňují zřejmý význam bezpečnostní značky, jsou také dovoleny.

POZNAMKA: V určitých případech jsou bezpečnostní značky v odstavci 5.2.2.2.2 znázorněny s vytečkovaným vnějším orámováním dle odstavce 5.2.2.1.1. Toto se nevyžaduje, je-li bezpečnostní značka umístěna na podkladu v kontrastní barvě.

5.2.2.2.1.1 Bezpečnostní značky musí odpovídat Obrázku 5.2.2.2.1.1

Obrázek 5.2.2.2.1.1

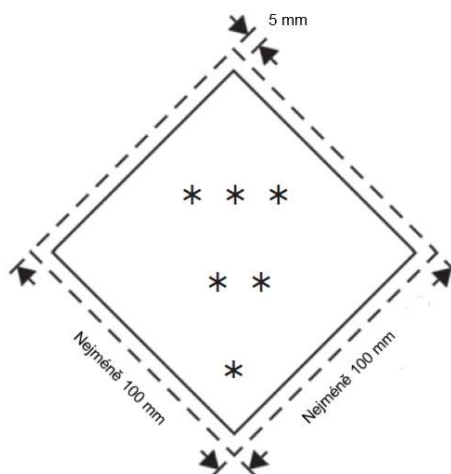

Bezpečnostní značka pro označování kusů

- * V dolním rohu musí být uvedeno číslo třídy nebo, pro třídy 4.1, 4.2 a 4.3 číslice „4“, nebo pro třídy 6.1 a 6.2 číslice „6“
- ** V dolní polovině musí být (pokud je to povinné) nebo smí být (pokud je to nepovinné) uveden dodatečný text/číslo/symbol/písmena.
- *** V horní polovině musí být uveden symbol třídy nebo pro podtřídy 1.4, 1.5 a 1.6 číslo podtřídy a pro vzor č. 7E nápis „FISSILE“

5.2.2.2.1.1.1 Bezpečnostní značky musí být umístěny na podkladu v kontrastní barvě nebo musí být orámovány buď vytečkovanou, nebo plnou čarou.

5.2.2.2.1.1.2 Bezpečnostní značka musí mít tvar čtverce postaveného na vrchol pod úhlem 45° (tvar diamantu). Minimální rozměry musí být 100 x 100 mm. Uvnitř musí být čára tvořící diamant, hrana musí být rovnoběžná s vnějším okrajem a vzdálena přibližně 5 mm od vnější strany k okraji bezpečnostní značky. V horní polovině bezpečnostní značky musí mít vnitřní čára stejnou barvu jako symbol a v dolní polovině musí mít stejnou barvu jako číslo třídy nebo podtřídy v dolním rohu. Tam, kde nejsou udány rozměry, musí všechny prvky proporčně odpovídat uvedenému obrázku.

5.2.2.2.1.1.3 Jestliže to vyžaduje velikost kusu, smí být rozměry bezpečnostní značky proporcionálně zmenšeny, pokud zůstanou symboly a další prvky bezpečnostní značky zřetelně viditelné. Rozměry bezpečnostních značek pro tlakové nádoby musí být v souladu s pododdílem 5.2.2.2.1.2.

5.2.2.2.1.2 Láhve pro třídu 2 mohou být vzhledem ke svému tvaru, pozici a fixačním systémům pro přepravu, opatřeny bezpečnostními značkami představujícími smysl bezpečnostních značek uvedených v tomto oddílu a značkami pro látky ohrožující životní prostředí, je-li to náležité, jejichž rozměry byly zmenšeny podle rozměrů uvedených v mezinárodní normě ISO 7225:2005 „Gas cylinders - Precautionary labels“ (Plynové lahve - Výstražné bezpečnostní značky), aby mohly být umístěny na necylindrickou část takových lahví (hrdla).

POZNÁMKA: Je-li průměr lahve příliš malý, aby bylo možné umístit bezpečnostní značky zmenšené velikosti na necylindrickou horní část lahve, mohou být zmenšené bezpečnostní značky umístěny na válcové části.

Nehledě na ustanovení v 5.2.2.1.6 se bezpečnostní značky a značka pro látky ohrožující životní prostředí (viz 5.2.1.8.3) mohou překrývat v rozsahu stanoveném normou ISO 7225:2005. Avšak ve všech případech bezpečnostní značka hlavního nebezpečí a číslice uvedené na jakékoli bezpečnostní značce musí zůstat plně viditelné a symboly rozeznatelné.

Prázdné nevyčištěné tlakové nádoby pro plyny třídy 2 mohou být přepravovány se zastaralými nebo poškozenými bezpečnostními značkami za účelem nového naplnění, popřípadě prohlídky a umístění nové bezpečnostní značky v souladu s platnými předpisy, nebo likvidace tlakové nádoby.

5.2.2.2.1.3 S výjimkou bezpečnostních značek pro podtřídy 1.4, 1.5 a 1.6 třídy 1 musí horní polovina bezpečnostní značky obsahovat obrazový symbol a dolní polovina musí obsahovat:

- (a) pro třídy 1, 2, 3, 5.1, 5.2, 7, 8 a 9 číslo třídy;
- (b) pro třídy 4.1, 4.2 a 4.3 číslici „4“;
- (c) pro třídy 6.1 a 6.2 číslici „6“.

Avšak v případě bezpečnostní značky č. 9A, musí horní polovina značky obsahovat pouze sedm svislých pruhů a dolní polovina symbol skupiny baterií a číslo třídy.

S výjimkou bezpečnostní značky č. 9A smějí bezpečnostní značky obsahovat text, jako je UN číslo nebo slova popisující nebezpečí (např. „flammable“) podle 5.2.2.2.1.5, pokud tento text nezakrývá nebo nesnižuje význam jiných informací, které musí být na bezpečnostní značce.

5.2.2.2.1.4 Kromě toho musí být na bezpečnostních značkách pro třídu 1, s výjimkou podtříd 1.4, 1.5 a 1.6, uvedeno v jejich dolní polovině, nad číslem třídy, číslo podtřídy a písmeno skupiny snášenlivosti pro látku nebo předmět. Na bezpečnostních značkách pro podtřídy 1.4, 1.5 a 1.6 musí být v jejich horní polovině uvedeno číslo podtřídy a v dolní polovině číslo třídy a písmeno skupiny snášenlivosti.





5.2.2.2.1.5 Na bezpečnostních značkách, s výjimkou bezpečnostních značek pro třídu 7, uvedení jakéhokoli případného textu (jiného než číslo třídy) v prostoru pod symbolem musí být omezeno na údaje o povaze nebezpečí a o bezpečnostních opatřeních při manipulaci.







5.2.2.2.1.6 Symboly, text a čísla musí být dobře čitelné a nesmazatelné a na všech bezpečnostních značkách musí být uvedeny v černé barvě kromě:





- (a) bezpečnostní značky třídy 8, na které jsou eventuelní text a číslo uvedeny v barvě bílé;
- (b) bezpečnostních značek se zeleným, červeným nebo modrým podkladem, na kterých symboly, text a čísla mohou být uvedeny v barvě bílé.
- (c) bezpečnostní značky třídy 5.2, na které smí být symbol v bílé barvě; a
- (d) bezpečnostní značky podle vzoru č. 2.1 umístěné na lahve a malé nádoby obsahující zkapalněné ropné plyny, kde mohou být uvedeny na podkladové barvě nádoby, jestliže je zajištěn jejich dostatečný kontrast.





5.2.2.2.1.7 Všechny bezpečnostní značky musí být schopné odolat povětrnostním účinkům bez podstatného snížení jejich čitelnosti.

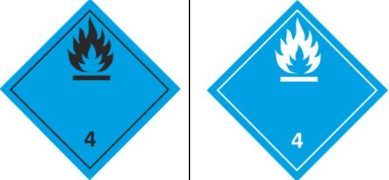

5.2.2.2.2 Vzory bezpečnostních značek



Bezpečnostní značka	Podtřída nebo kategorie	Symbol a barva symbolu	Podklad	Číslice ve spodním rohu (a barva číslice)	Vzory bezpečnostních značek	Poznámka
Nebezpečí třídy 1: Výbušné látky a předměty						
1	Podtřída 1.1, 1.2, 1.3	Vybuchující puma: černá	oranžový	1 (černá)		** Podtřída – neudává se, je-li výbušnost vedlejším nebezpečím * Skupina snášenlivosti – neudává se, je-li výbušnost vedlejším nebezpečím
1.4	Podtřída 1.4	1.4: černá Výška číslic musí být přibližně 30 mm a Tloušťka čáry přibližně 5 mm (u bezpečnostní značky o rozměrech 100 mm × 100 mm)	oranžový	1 (černá)		* Skupina snášenlivosti
1.5	Podtřída 1.5	1.5: černá Výška číslic musí být přibližně 30 mm a Tloušťka čáry přibližně 5 mm (u bezpečnostní značky o rozměrech 100 mm × 100 mm)	oranžový	1 (černá)		* Skupina snášenlivosti
1.6	Podtřída 1.6	1.6: černá Výška číslic musí být přibližně 30 mm a Tloušťka čáry přibližně 5 mm (u bezpečnostní značky o rozměrech 100 mm × 100 mm)	oranžový	1 (černá)		* Skupina snášenlivosti

Bezpečnostní značka	Podtřída nebo kategorie	Symbol a barva symbolu	Podklad	Číslice ve spodním rohu (a barva číslice)	Vzory bezpečnostních značek	Poznámka
Nebezpečí třídy 2: Plyny						
2.1	Hořlavé plyny	Plamen: černý nebo bílý (s výjimkou případů uvedených v 5.2.2.2.1.6 (d))	Červený	2 (černá nebo bílá) (s výjimkou případů uvedených v 5.2.2.2.1.6 (d))	 	-
2.2	Nehořlavé, netoxické plyny	Plynová láhev: černá nebo bílá	Zelený	2 (černá nebo bílá)	 	-
2.3	Toxické plyny	Lebka na zkřížených kostech: černá	Bílý	2 (černá)		-
Nebezpečí třídy 3: Hořlavé kapaliny						
3	-	Plamen: černý nebo bílý	Červený	3 (černá nebo bílá)	 	-

Bezpečnostní značka	Podtřída nebo kategorie	Symbol a barva symbolu	Podklad	Číslice ve spodním rohu (a barva číslice)	Vzory bezpečnostních značek	Poznámka
Nebezpečí třídy 4.1: Hořlavé tuhé látky, samovolně se rozkládající látky, polymerizující látky a znečistlivěné tuhé výbušné látky						
4.1	-	Plamen: černý	Bílý se sedmi svislými červenými pruhy	4 (černá)		-
Nebezpečí třídy 4.2: Samozápalné látky						
4.2	-	Plamen: černý	Horní polovina bílá, dolní polovina červená	4 (černá)		-
Nebezpečí třídy 4.3: Látky, které při styku s vodou vyvíjejí hořlavé plyny						
4.3	-	Plamen: černý nebo bílý	Modrý	4 (černá nebo bílá)		-
Nebezpečí třídy 5.1: Látky podporující hoření						
5.1	-	Plamen nad kruhem: černá	Žlutý	5.1 (černá)		-

Bezpečnostní značka	Podtřída nebo kategorie	Symbol a barva symbolu	Podklad	Číslice ve spodním rohu (a barva číslice)	Vzory bezpečnostních značek	Poznámka
Nebezpečí třídy 5.2: Organické peroxidy						
5.2	-	Plamen: černý nebo bílý	Horní polovina červená, dolní polovina žlutá	5.2 (černá)		-
Nebezpečí třídy 6.1: Toxické látky						
6.1	-	Lebka na zkřížených kostech: černá	Bílý	6 (černá)		-
Nebezpečí třídy 6.2: Infekční látky						
6.2		Kruh, který je překryt třemi srpky měsíce: černý	Bílý	6 (černá)		V dolní polovině bezpečnostní značky mohou být uvedeny nápisy: "INFEKČNÍ LÁTKA" a "Při poškození nebo úniku uvědomte neprodleně veřejné zdravotnické orgány": černě
Nebezpečí třídy 7: Radioaktivní látky						
7A	Kategorie I - BILÁ	Symbol záření (trojlístek): černý	Bílý	7 (černá)		Text (předepsaný), černý v dolní polovině bezpečnostní značky: "RADIOACTIVE" "CONTENTS ..." "ACTIVITY ..." Za výrazem "RADIOACTIVE" následuje svislý červený pruh

Bezpečnostní značka	Podtřída nebo kategorie	Symbol a barva symbolu	Podklad	Číslice ve spodním rohu (a barva číslice)	Vzory bezpečnostních značek	Poznámka
7B	Kategorie II - ŽLUTÁ	Symbol záření (trojlístek): černý	Horní polovina žlutá s bílým okrajem, dolní polovina bílá	7 (černá)		Text (předepsaný), černý v dolní polovině bezpečnostní značky: "RADIOACTIVE" "CONTENTS ..." "ACTIVITY ..." V černě orámovaném poli: "TRANSPORT INDEX"; Za výrazem "RADIOACTIVE" následují dva svislé červené pruhy
7C	Kategorie III - ŽLUTÁ	Symbol záření (trojlístek): černý	Horní polovina žlutá s bílým okrajem, dolní polovina bílá	7 (černá)		Text (předepsaný), černý v dolní polovině bezpečnostní značky: "RADIOACTIVE" "CONTENTS ..." "ACTIVITY ..." V černě orámovaném poli: "TRANSPORT INDEX"; Za výrazem "RADIOACTIVE" následují tři svislé červené pruhy
7E	Štěpné látky	-	Bílý	7 (černá)		Text (předepsaný), černý v dolní polovině bezpečnostní značky: "FISSILE" V černě orámovaném poli v dolní polovině bezpečnostní značky: "CRITICALITY SAFETY INDEX"

Bezpečnostní značka	Podtřída nebo kategorie	Symbol a barva symbolu	Podklad	Číslice ve spodním rohu (a barva číslice)	Vzory bezpečnostních značek	Poznámka
Nebezpečí třídy 8: Žravé látky						
8	-	Kapky padající z jedné zkumavky na kov a z druhé zkumavky na ruku	Horní polovina bílá, dolní polovina černá s bílým okrajem	8 (bílá)		-
Nebezpečí třídy 9: Jiné nebezpečné látky a předměty						
9	-	Sedm svislých černých pruhů v horní polovině,	Bílý	9 podtržená (černá)		-
9A	-	Sedm svislých černých pruhů v horní polovině, skupina baterií, jedna poškozená se šlehajícím plamenem v dolní polovině: černá	Bílý	9 podtržená (černá)		-

KAPITOLA 5.3

OZNAČOVÁNÍ KONTEJNERŮ, KONTEJNERŮ PRO VOLNĚ LOŽENÉ LÁTKY, MEGC, MEMU, CISTERNOVÝCH KONTEJNERŮ, PŘEMÍSTITELNÝCH CISTEREN A VOZIDEL VELKÝMI BEZPEČNOSTNÍMI ZNAČKAMI, ORANŽOVÝMI TABULKAMI A NÁPISY

POZNÁMKA: *K označování kontejnerů, kontejnerů pro volně ložené látky, MEGC, cisternových kontejnerů a přemístitelných cisteren nápisy a velkými bezpečnostními značkami pro přepravu v přepravním řetězci zahrnujícím námořní dopravu viz též 1.1.4.2.1. Jestliže se použijí ustanovení 1.1.4.2.1 (c), smí se použít pouze ustanovení 5.3.1.3 a 5.3.2.1.1 této kapitoly.*

POZNÁMKA 2: *V souladu se systémem GHS smí být výstražný symbol GHS, který není vyžadován dohodou ADR uveden pouze jako součást úplného označení GHS a ne samostatně (viz GHS 1.4.10.4.4).*

5.3.1 Označování velkými bezpečnostními značkami

5.3.1.1 Všeobecná ustanovení

5.3.1.1.1 Pokud to vyžadují ustanovení tohoto oddílu, musí být velké bezpečnostní značky umístěny na vnější povrch kontejnerů, kontejnerů pro volně ložené látky, MEGC, MEMU, cisternových kontejnerů, přemístitelných cisteren a vozidel. Velké bezpečnostní značky musí odpovídat bezpečnostním značkám požadovaným ve sloupci (5) a popřípadě sloupci (6) tabulky A kapitoly 3.2 pro nebezpečné věci obsažené v kontejneru, kontejneru pro volně ložené látky, MEGC, MEMU, cisternovém kontejneru, přemístitelné cisterně nebo vozidle a současně odpovídat specifikacím uvedeným v pododdílu 5.3.1.7. Velké bezpečnostní značky musí být umístěny na podkladu v kontrastní barvě, nebo musí být ohraničeny buď vytečkovanou, nebo plnou čarou. Velké bezpečnostní značky musí být odolné proti povětrnostním podmínkám a musí zaručovat trvanlivé označení po celou dobu přepravy.

5.3.1.1.2 Pro třídu 1 nemusí být na velkých bezpečnostních značkách uvedeny skupiny snášenlivosti, pokud vozidlo, kontejner nebo zvláštní komory MEMU přepravují látky nebo předměty spadající do dvou nebo více skupin snášenlivosti. Vozidla, kontejnery nebo zvláštní komory MEMU přepravující látky nebo předměty různých podtříd musí být označeny pouze velkými bezpečnostními značkami odpovídajícími vzoru nejnebezpečnější podtřídy v tomto pořadí:

1.1 (nejnebezpečnější), 1.5, 1.2, 1.3, 1.6, 1.4 (nejméně nebezpečné).

Jsou-li látky klasifikačního kódu 1.5 D přepravovány s látkami nebo předměty podtřídy 1.2, musí být dopravní jednotka nebo kontejner označeny velkou bezpečnostní značkou pro podtřídu 1.1.

Velké bezpečnostní značky se nevyžadují pro přepravu výbušných látek a předmětů podtřídy 1.4, skupiny snášenlivosti S.

5.3.1.1.3 Pro třídu 7 musí velká bezpečnostní značka pro hlavní nebezpečí odpovídat vzoru č. 7 D popsánému v 5.3.1.7.2. Tato velká bezpečnostní značka se nevyžaduje pro vozidla nebo kontejnery přepravující vyjmuté kusy a pro malé kontejnery.

Pokud je předepsáno pro třídu 7 umístění jak bezpečnostních značek, tak také velkých bezpečnostních značek na vozidla, kontejnery, MEGC, cisternové kontejnery nebo přemístitelné cisterny, mohou být označeny zvětšenou bezpečnostní značkou odpovídající požadované bezpečnostní značce podle vzoru č. 7A, 7B nebo 7C namísto velké bezpečnostní značky podle vzoru č. 7D, aby se splnily oba účely. V tomto případě nesmí být rozměry menší než 250 x 250 mm.

5.3.1.1.4 Pro třídu 9 musí velká bezpečnostní značka odpovídat vzoru bezpečnostní značky č. 9, jak je uvedeno v pododdílu 5.2.2.2.2; bezpečnostní značka podle vzoru č. 9A nesmí být použita pro účely označování velkými bezpečnostními značkami.

5.3.1.1.5 Kontejnery, MEGC, MEMU, cisternové kontejnery, přemístitelné cisterny nebo vozidla, které přepravují věci více tříd, nemusí být opatřeny velkou bezpečnostní značkou pro vedlejší nebezpečí, jestliže nebezpečí označené touto velkou bezpečnostní značkou je již uvedeno velkou bezpečnostní značkou pro hlavní nebo vedlejší nebezpečí.

5.3.1.1.6 Velké bezpečnostní značky, která se nevztahují na přepravované nebezpečné věci nebo jejich zbytky, musí být odstraněny nebo zakryty.

5.3.1.1.7 Jsou-li velké bezpečnostní značky připevněny na sklopných panelech, musí být konstruovány a zajištěny tak, aby se nemohly rozevřít nebo se uvolnit z držáku během přepravy (zejména jako výsledek rázů nebo neúmyslných činností).

5.3.1.2 Umístění velkých bezpečnostních značek na kontejnery, kontejnery pro volně ložené látky, MEGC, cisternové kontejnery a přemístitelné cisterny

POZNÁMKA: Tento pododdíl se nevztahuje na výměnné nástavby, kromě cisternových výměnných nástaveb nebo výměnných nástaveb přepravovaných v kombinované železniční/silniční dopravě.

Velké bezpečnostní značky se umísťují na obě podélné strany a na každý konec kontejneru, kontejneru pro volně ložené látky, MEGC, cisternového kontejneru nebo přemístitelné cisterny a na dvou protilehlých stranách v případě flexibilních kontejnerů pro volně ložené látky.

Vícekomorový cisternový kontejner nebo vícekomorová přemístitelná cisterna, kterými se přepravují dvě nebo více nebezpečných látek, musí být opatřeny příslušnými velkými bezpečnostními značkami na obou bočních stranách příslušných komor a na obou koncích velkou bezpečnostní značkou každého vzoru, jímž jsou opatřeny jednotlivé komory na bocích. V případě, že všechny komory musí být označeny stejnými velkými bezpečnostními značkami, tyto velké bezpečnostní značky mohou být umístěny pouze jednou po obou stranách a na obou koncích cisternového kontejneru nebo přemístitelné cisterny.

5.3.1.3 Umístění velkých bezpečnostních značek na vozidla přepravující kontejnery, kontejnery pro volně ložené látky, MEGC, cisternové kontejnery a přemístitelné cisterny

POZNÁMKA: Tento pododdíl se nevztahuje na umístění velkých bezpečnostních značek na vozidla přepravující výměnné nástavby, jiné než cisternové výměnné nástavby nebo výměnné nástavby přepravované v kombinované železniční/silniční dopravě; pro taková vozidla viz 5.3.1.5.

Pokud velké bezpečnostní značky umístěné na kontejnerech, kontejnerech pro volně ložené látky, MEGC, cisternových kontejnerech nebo na přemístitelných cisternách nejsou viditelné zvnějšku je přepravujících vozidel, tytéž velké bezpečnostní značky musí být umístěny na obou bočních stranách a na zadní straně vozidla. Jinak nemusí být na nosném vozidle žádná velká bezpečnostní značka.

5.3.1.4 Umístění velkých bezpečnostních značek na vozidla pro přepravu ve volně loženém stavu, na cisternová vozidla, bateriová vozidla, MEMU a vozidla se snímatelnými cisternami

5.3.1.4.1 Velké bezpečnostní značky musí být umístěny na obou bočních stranách a na zadní straně vozidla.

Vícekomorové cisternové vozidlo nebo vícekomorová snímatelná cisterna přepravovaná na vozidle, kterými se přepravují dvě nebo více nebezpečných látek, musí být opatřeny příslušnými velkými bezpečnostními značkami na každé straně příslušné komory a na zadní straně velkou bezpečnostní značkou každého vzoru, jímž jsou opatřeny jednotlivé komory na bocích. V případě, že všechny komory musí být označeny stejnými velkými bezpečnostními značkami, tyto velké bezpečnostní značky mohou být umístěny pouze po jedné na každé boční straně a na zadní straně vozidla.

Pokud je požadováno více než jedna velká bezpečnostní značka na jednu a tutéž komoru, musí být tyto velké bezpečnostní značky umístěny bezprostředně vedle sebe.

POZNÁMKA: Pokud je v průběhu přepravy podléhající ADR nebo po jejím ukončení cisternový návěs odpojen od svého tahače pro naložení na námořní nebo říční plavidlo, velké bezpečnostní značky musí být umístěny též na přední straně návěsu.

5.3.1.4.2 MEMU s cisternami a kontejnery pro volně ložené látky musí být opatřeny velkými bezpečnostními značkami podle 5.3.1.4.1 pro látky, které obsahují. Pro cisterny o vnitřním objemu menším než 1 000 litrů smějí být velké bezpečnostní značky nahrazeny bezpečnostními značkami podle 5.2.2.2.

5.3.1.4.3 Na MEMU přepravujících kusy obsahující látky nebo předměty třídy 1 (kromě podtřídy 1.4, skupiny snášenlivosti S) musí být velké bezpečnostní značky umístěny na obou bočních stranách a na zadní straně MEMU.

Zvláštní komory pro výbušniny musí být označeny velkými bezpečnostními značkami podle ustanovení v 5.3.1.1.2. Poslední věta v 5.3.1.1.2 se nepoužije.

5.3.1.5 **Umístění velkých bezpečnostních značek na vozidla přepravující pouze kusy**

POZNÁMKA: Tento pododdíl se vztahuje též na vozidla přepravující výměnné nástavby obsahující kusy, s výjimkou kombinované dopravy železnice/silnice; ke kombinované dopravě železnice/silnice viz 5.3.1.2 a 5.3.1.3.

5.3.1.5.1 Na vozidlech přepravujících kusy obsahující látky nebo předměty třídy 1 (jiné než látky nebo předměty podtřídy 1.4, skupiny snášenlivosti S) musí být velké bezpečnostní značky umístěny na obou bočních stranách a na zadní straně vozidla.

5.3.1.5.2 Na vozidlech přepravujících radioaktivní látky třídy 7 v kusech nebo IBC (kromě vyjmutých kusů) musí být velké bezpečnostní značky umístěny na obou bočních stranách a na zadní straně vozidla.

5.3.1.6 **Umístění velkých bezpečnostních značek na prázdná cisternová vozidla, bateriová vozidla, MEGC, MEMU, cisternové kontejnery, přemístitelné cisterny a prázdná vozidla a kontejnery pro přepravu ve volně loženém stavu**

5.3.1.6.1 Cisternová vozidla, vozidla se snímatelnými cisternami, bateriová vozidla, MEGC, MEMU, cisternové kontejnery a přemístitelné cisterny, vesměs prázdné, nevyčištěné a neodplyněné, jakož i vozidla a kontejnery pro přepravu ve volně loženém stavu, prázdné a nevyčištěné, musí být označena(y) velkými bezpečnostními značkami vyžadovanými pro předchozí náklad.

5.3.1.7 **Specifikace velkých bezpečnostních značek**

5.3.1.7.1 Kromě velké bezpečnostní značky pro třídu 7 specifikované v 5.3.1.7.2 a značky pro látky ohrožující životní prostředí specifikované v 5.3.6.2, musí velká bezpečnostní značka odpovídat Obrázku 5.3.1.7.1.

Obrázek 5.3.1.7.1.

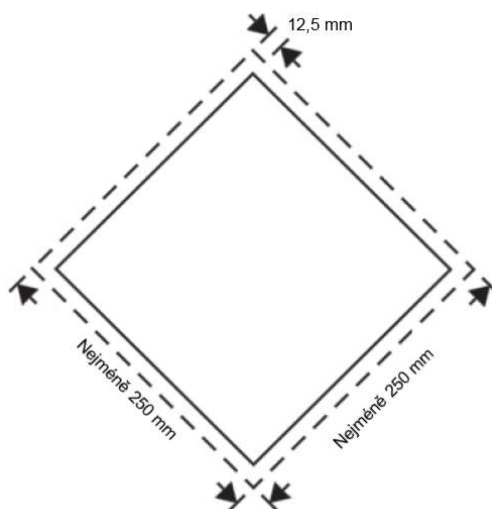

Velká bezpečnostní značka (kromě třídy 7)

Velká bezpečnostní značka musí mít tvar čtverce postaveného na vrchol pod úhlem 45° (tvar diamantu). Minimální rozměry musí být 250 x 250 mm (k okraji značky). Vnitřní okraj značky musí být rovnoběžný s vnějším okrajem a musí od něj být vzdálen 12,5 mm. Symbol a vnitřní čáry musí odpovídat barvě bezpečnostní značky pro příslušnou nebezpečnou látku. Symbol/číslice třídy nebo podtřídy musí být umístěny a dimenzovány v rozměrech dle 5.2.2.2 pro odpovídající třídu nebo podtřídu příslušných nebezpečných věcí. Na bezpečnostní značce musí být číslo třídy nebo podtřídy (a pro věci třídy 1, písmeno skupiny snášenlivosti) příslušných nebezpečných věcí způsobem předepsaným v 5.2.2.2 pro odpovídající bezpečnostní značku, s velikostí písma ne menším než 25 mm. Tam, kde nejsou udány rozměry, musí všechny prvky proporčně odpovídat uvedenému obrázku. Odchytky uvedené pro bezpečnostní značky v 5.2.2.2.1 druhá věta, 5.2.2.2.1.3 třetí věta a 5.2.2.2.1.5 se vztahují také na velké bezpečnostní značky.

5.3.1.7.2

Velká bezpečnostní značka pro třídu 7 nesmí být menší než 250 mm x 250 mm a černá čára, která probíhá paralelně s okraji uvnitř, musí být od okraje ve vzdálenosti 5 mm; jinak musí velká bezpečnostní značka odpovídat níže uvedenému vyobrazení (vzor č. 7D). Číslice „7“ musí mít výšku nejméně 25 mm. Podkladová barva horní poloviny velké bezpečnostní značky musí být žlutá a spodní poloviny bílá, barva trojlístku a nápisu musí být černá. Použití výrazu „RADIOACTIVE“ ve spodní polovině je dobrovolné, aby bylo možno použít toto místo k uvedení příslušného UN čísla zásilky.

Velká bezpečnostní značka pro radioaktivní látky třídy 7

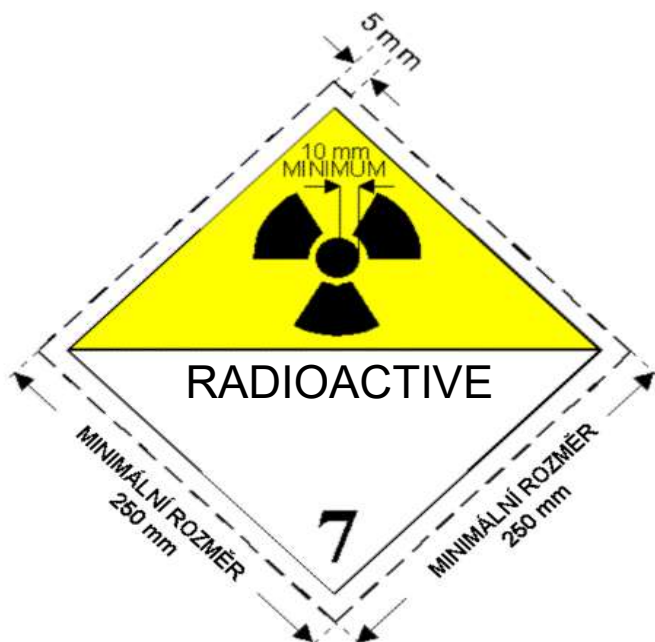

(Vzor 7 D)

Symbol (trojlístek): černý; podklad: horní polovina žlutá s bílým okrajem, spodní polovina bílá;
Ve spodní polovině musí být uvedeno slovo „RADIOACTIVE“ nebo alternativně, příslušné UN číslo, a číslice „7“ v dolním rohu.

5.3.1.7.3

Pro cisterny s vnitřním objemem nejvýše 3 m³ a malé kontejnery mohou být velké bezpečnostní značky nahrazeny bezpečnostními značkami odpovídajícími pododdílu 5.2.2.2. Nejsou-li tyto bezpečnostní značky zvnějšku nosného vozidla viditelné, musí být na obou bočních stranách a na zadní straně vozidla umístěny také velké bezpečnostní značky podle 5.3.1.7.1.

5.3.1.7.4

Pro třídy 1 a 7, jestliže rozměry a konstrukce vozidla jsou takové, že disponibilní plocha povrchu je nedostačující pro umístění předepsaných velkých bezpečnostních značek, jejich rozměry mohou být zmenšeny až na 100 mm na každé straně.

5.3.2 Označování oranžovými tabulkami

5.3.2.1 Všeobecná ustanovení pro označování oranžovými tabulkami

5.3.2.1.1

Dopravní jednotky přepravující nebezpečné věci musí být opatřeny dvěma pravoúhlými oranžovými tabulkami podle 5.3.2.2.1, umístěnými ve svislé rovině. Musí být umístěny jedna na přední a druhá na zadní straně dopravní jednotky, obě kolmo k podélné ose dopravní jednotky. Musí být zřetelně viditelné.

Je-li přípojné vozidlo obsahující nebezpečné věci během přepravy odpojeno od svého motorového vozidla, musí oranžová tabulka zůstat umístěna na zadní straně přípojného vozidla. Pokud jsou cisterny označeny v souladu s 5.3.2.1.3, musí oranžová tabulka odpovídat nejvíc nebezpečné látce obsažené v cisterně.

- 5.3.2.1.2 Pokud je ve sloupci (20) tabulky A kapitoly 3.2 uvedeno identifikační číslo nebezpečnosti, cisternová vozidla, bateriová vozidla nebo dopravní jednotky s jednou nebo více cisternami přepravující nebezpečné věci musí být kromě toho opatřeny na obou bočních stranách každé cisterny nebo každé komory cisterny nebo každého článku bateriových vozidel zřetelně viditelnými a rovnoběžně s podélnou osou vozidla umístěnými oranžovými tabulkami předepsanými v 5.3.2.1.1. Na těchto oranžových tabulkách musí být uvedeno identifikační číslo nebezpečnosti a UN číslo předepsané ve sloupci (20), popřípadě (1) tabulky A kapitoly 3.2 pro každou z látek přepravovaných v cisterně, v komoře cisterny nebo v článku bateriového vozidla. Pro MEMU se tyto požadavky vztahují jen na cisterny o vnitřním objemu 1 000 litrů nebo větším a na kontejnery pro volně ložené látky.
- 5.3.2.1.3 Na cisternových vozidlech nebo dopravních jednotkách s jednou nebo více cisternami přepravujících látky UN čísel 1202, 1203 nebo 1223 nebo letecké palivo zařazené pod UN 1268 nebo 1863, ale ne jinou nebezpečnou látku, oranžové tabulky předepsané v 5.3.2.1.2 nemusí být umístěny, jestliže je na tabulkách umístěných vpředu a vzadu podle 5.3.2.1.1 uvedeno identifikační číslo nebezpečnosti a UN číslo předepsané pro nejnebezpečnější přepravovanou látku, tj. látku s nejnižším bodem vzplanutí.
- 5.3.2.1.4 Pokud je ve sloupci (20) tabulky A kapitoly 3.2 uvedeno identifikační číslo nebezpečnosti, vozidla, kontejnery a kontejnery pro volně ložené látky přepravující nebalené tuhé látky nebo předměty nebo balenou radioaktivní látku s jediným UN číslem vyžadujícím přepravu za výlučného použití a žádná jiná nebezpečná věc, musí být kromě toho opatřeny na obou bočních stranách každého vozidla kontejneru nebo kontejneru pro volně ložené látky zřetelně viditelnými a rovnoběžně s podélnou osou vozidla umístěnými oranžovými tabulkami předepsanými v 5.3.2.1.1. Na těchto oranžových tabulkách musí být uvedeno identifikační číslo nebezpečnosti a UN číslo předepsané ve sloupcích (20), popřípadě (1) tabulky A kapitoly 3.2 pro každou z látek ve volně loženém stavu nebo pro balenou radioaktivní látku, vyžaduje-li přepravu za výlučného použití, přepravovaných ve vozidle, v kontejneru nebo kontejneru pro volně ložené látky.
- 5.3.2.1.5 Pokud oranžové tabulky předepsané v 5.3.2.1.2 a 5.3.2.1.4, umístěné na kontejnerech, kontejnerech pro volně ložené látky, cisternových kontejnerech, MEGC nebo na přemístitelných cisternách nejsou dobře viditelné zvnějšku přepravujícího vozidla, musí být tytéž tabulky umístěny na obou bočních stranách vozidla.
- POZNÁMKA:** Tento odstavec se nemusí použít pro označování oranžovými tabulkami, jde-li o uzavřená vozidla nebo vozidla s plachtou přepravující cisterny o nejvyšším vnitřním objemu 3000 litrů.
- 5.3.2.1.6 Pro dopravní jednotky přepravující pouze jednu nebezpečnou látku a žádnou látku, která není nebezpečná, nejsou oranžové tabulky podle 5.3.2.1.2, 5.3.2.1.4 a 5.3.2.1.5 nezbytné, pokud je na oranžových tabulkách umístěných vpředu a vzadu podle 5.3.2.1.1 uvedeno identifikační číslo nebezpečnosti a UN číslo pro tuto látku předepsané ve sloupcích (20), popřípadě (1) tabulky A kapitoly 3.2.
- 5.3.2.1.7 Požadavky uvedené v 5.3.2.1.1 až 5.3.2.1.5 se vztahují také na nesnímatelné nebo snímatelné cisterny, bateriová vozidla, cisternové kontejnery, přemístitelné cisterny a MEGC, vesměs prázdné, nevyčištěné, neodplyněné nebo nedekontaminované, MEMU, nevyčištěné jakož i na vozidla a kontejnery pro přepravu volně ložených látek, vesměs prázdné, nevyčištěné nebo nedekontaminované.
- 5.3.2.1.8 Oranžové tabulky, které se nevztahují na přepravované nebezpečné věci nebo jejich zbytky, musí být odstraněny nebo zakryty. Pokud jsou oranžové tabulky zakryty, jejich kryty musí být celistvé a musí zůstat účinné po 15 minutách přímého působení ohně.

5.3.2.2 Specifikace oranžových tabulek

- 5.3.2.2.1 Oranžové tabulky musí být reflexivní a musí být 40 cm široké a 30 cm vysoké. Tyto tabulky musí mít černý okraj 15 mm široký. Použitý materiál musí být odolný proti povětrnosti a musí zaručovat trvanlivé označení. Tabulka se nesmí uvolnit ze svého držáku po 15 minutách přímého působení ohně. Musí zůstat upevněna bez ohledu na orientaci vozidla. Tyto oranžové tabulky mohou být ve středu rozděleny vodorovnou černou čarou o tloušťce 15 mm.

Jestliže rozměry a konstrukce vozidla jsou takové, že disponibilní povrch je nedostačující pro umístění těchto tabulek, jejich rozměry mohou být zmenšeny na minimální šířku 300 mm, výšku 120 mm a šířku černého okraje 10 mm. V takovém případě smí být použity pro dvě oranžové tabulky různé sady rozměrů v určeném rozsahu dle 5.3.2.1.1.

V případě použití zmenšených oranžových tabulek pro balené radioaktivní látky přepravované za výlučného použití se vyžaduje jen UN číslo a velikost číslic předepsaných v 5.3.2.2.2 smí být zmenšena na 65 mm výšky a 10 mm tloušťky čáry.

Na kontejnerech přepravujících nebezpečné tuhé látky ve volně loženém stavu a na cisternových kontejnerech, MEGC a přemístitelných cisternách mohou být oranžové tabulky předepsané v 5.3.2.1.2, 5.3.2.1.4 a 5.3.2.1.5 nahrazeny samolepicí fólií, barevným nátěrem nebo jakýmkoli jiným rovnocenným způsobem. Toto alternativní označení musí odpovídat specifikacím uvedeným v tomto pododdílu, s výjimkou ustanovení týkajících se odolnosti proti ohni uvedených v 5.3.2.2.1 a 5.3.2.2.2.

POZNÁMKA: Barva oranžových tabulek v podmínkách normálního užívání musí mít souřadnice barevnosti ležící uvnitř plochy diagramu barevnosti vytvořeného spojením následujících souřadnic:

Souřadnice barevnosti bodů v rozích plochy diagramu barevnosti				
X	0,52	0,52	0,578	0,618
Y	0,38	0,40	0,422	0,38

Koeficient jasu odrážející barvy: $\beta > 0,12$.

Vztažný střed E, standardní světelný zdroj C, normální dopad 45° pod zorným úhlem 0°.

Koeficient odrazové svítivosti při úhlu osvětlení 5° pod zorným úhlem 0,2°: nejméně 20 candel na lux a m².

5.3.2.2.2 Identifikační číslo nebezpečnosti a UN číslo sestává z černých číslic o výšce 100 mm a tloušťce čáry 15 mm. Identifikační číslo nebezpečnosti musí být uvedeno v horní části tabulky a UN číslo v dolní části; obě čísla musí být od sebe oddělena vodorovnou černou čarou o tloušťce 15 mm, vedenou v polovině výšky tabulky od jednoho jejího okraje k druhému (viz 5.3.2.2.3). Identifikační číslo nebezpečnosti a UN číslo musí být nesmazatelná a musí zůstat čitelná po 15 minutách přímého působení ohně. Vyměnitelná čísla a písmena na tabulkách představující identifikační číslo nebezpečnosti a UN číslo musí zůstat na svém místě během přepravy a bez ohledu na orientaci vozidla.

5.3.2.2.3 Příklad oranžové tabulky s identifikačním číslem nebezpečnosti a UN číslem

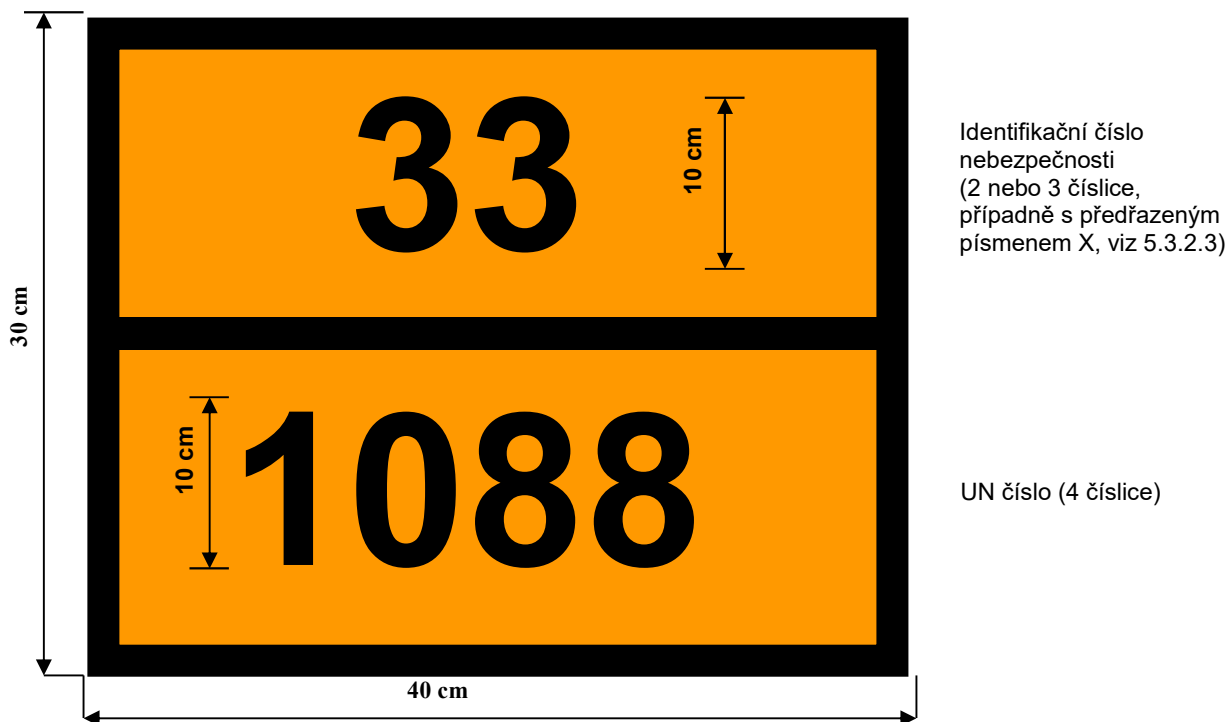

Podklad oranžový.
Okraj, vodorovná čára a číslice černé, tloušťka 15 mm.

5.3.2.2.4 Dovolené tolerance pro rozměry stanovené v tomto pododdílu jsou $\pm 10\%$.

5.3.2.2.5 Jsou-li oranžové tabulky připevněny na sklopných panelech, musí být konstruovány a zajištěny tak, aby se nemohly rozevřít nebo se uvolnit z držáku během přepravy (zejména jako výsledek rázů nebo neúmyslných činností).

5.3.2.3 Význam identifikačních čísel nebezpečnosti

5.3.2.3.1 Identifikační číslo nebezpečnosti sestává ze dvou nebo třech číslic. Obecně označují číslice tato nebezpečí:

- | | |
|---|---|
| 2 | Únik plynu tlakem nebo chemickou reakcí |
| 3 | Hořlavost kapalin (par) a plynů nebo kapalin schopných samoohřevu |
| 4 | Hořlavost tuhých látek nebo tuhých látek schopných samoohřevu |
| 5 | Podpora hoření |
| 6 | Toxicita nebo nebezpečí infekce |
| 7 | Radioaktivita |
| 8 | Žíravost |
| 9 | Nebezpečí prudké samovolné reakce |

POZNÁMKA: Nebezpečí prudké samovolné reakce ve významu číslice 9 zahrnuje z povahy látky vyplývající možnost nebezpečí výbuchu, rozpadu nebo polymerační reakce za uvolňování značného tepla nebo hořlavých a/nebo toxických plynů.

Zdvojení číslice označuje zvýšení příslušného nebezpečí.

Postačuje-li k označení nebezpečnosti látky jediná číslice, doplní se tato číslice na druhém místě nulou.

Následující kombinace číslic však mají zvláštní význam: 22, 323, 333, 362, 382, 423, 44, 446, 462, 482, 539, 606, 623, 642, 823, 842, 90 a 99 (viz 5.3.2.3.2).

Pokud je před identifikačním číslem nebezpečnosti uvedeno písmeno „X“, znamená to, že látka reaguje nebezpečně s vodou. Pro takové látky smí být použita voda pouze po schválení znalci.

Pro látky třídy 1 se jako identifikační číslo nebezpečnosti použije klasifikační kód podle sloupce (3b) tabulky A kapitoly 3.2. Klasifikační kód sestává z:

- čísla podtřídy podle 2.2.1.1.5; a
- písmene skupiny snášenlivosti podle 2.2.1.1.6.

5.3.2.3.2 Identifikační čísla nebezpečnosti uvedená ve sloupci (20) tabulky A kapitoly 3.2 mají tento význam:

- | | |
|-----|---|
| 20 | dusivý plyn nebo plyn bez vedlejšího nebezpečí |
| 22 | hluboce zchlazený zkapalněný plyn; dusivý |
| 223 | hluboce zchlazený zkapalněný plyn, hořlavý |
| 225 | hluboce zchlazený zkapalněný plyn, podporující hoření |
| 23 | hořlavý plyn |
| 238 | hořlavý plyn, žíravý |
| 239 | hořlavý plyn, který může vyvolat samovolně prudkou reakci |
| 25 | plyn podporující hoření |
| 26 | toxický plyn |
| 263 | toxický plyn, hořlavý |
| 265 | toxický plyn, podporující hoření |

28	žiravý plyn
268	toxický plyn, žiravý
30	hořlavá kapalina (bod vzplanutí od 23 °C do 60 °C včetně) nebo hořlavá kapalina nebo tuhá látka v roztaveném stavu s bodem vzplanutí vyšším než 60 °C ohřátá na teplotu rovnou nebo vyšší než její bod vzplanutí, nebo kapalina schopná samoohřevu
323	hořlavá kapalina reagující s vodou a vyvíjející hořlavé plyny
X323	hořlavá kapalina reagující nebezpečně s vodou a vyvíjející hořlavé plyny ¹
33	velmi hořlavá kapalina (bod vzplanutí pod 23 °C)
333	pyroforní kapalina
X333	pyroforní kapalina reagující nebezpečně s vodou ¹
336	velmi hořlavá kapalina, toxická
338	velmi hořlavá kapalina, žiravá
X338	velmi hořlavá kapalina, žiravá, reagující nebezpečně s vodou ¹
339	velmi hořlavá kapalina, která může vyvolat samovolně prudkou reakci
36	hořlavá kapalina (bod vzplanutí od 23 °C do 60 °C včetně), slabě toxická nebo kapalina schopná samoohřevu, toxická
362	hořlavá kapalina, toxická, reagující s vodou, vyvíjející hořlavé plyny
X362	hořlavá kapalina, toxická, reagující nebezpečně s vodou, vyvíjející hořlavé plyny ¹
368	hořlavá kapalina, toxická, žiravá
38	hořlavá kapalina (bod vzplanutí od 23 °C do 60 °C včetně), slabě žiravá, nebo kapalina schopná samoohřevu žiravá
382	hořlavá kapalina, žiravá, reagující s vodou, vyvíjející hořlavé plyny
X382	hořlavá kapalina, žiravá, reagující nebezpečně s vodou, vyvíjející hořlavé plyny ¹
39	hořlavá kapalina, která může vyvolat samovolně prudkou reakci
40	hořlavá tuhá látka nebo samovolně se rozkládající látka nebo látka schopná samoohřevu nebo polymerizující látka
423	tuhá látka, reagující s vodou, vyvíjející hořlavé plyny nebo hořlavá tuhá látka, reagující s vodou, vyvíjející hořlavé plyny nebo tuhá látka schopná samoohřevu, reagující s vodou, vyvíjející hořlavé plyny
X423	tuhá látka, reagující nebezpečně s vodou, vyvíjející hořlavé plyny nebo hořlavá tuhá látka, reagující nebezpečně s vodou, vyvíjející hořlavé plyny nebo tuhá látka schopná samoohřevu, reagující nebezpečně s vodou, vyvíjející hořlavé plyny ¹ .
43	samozápalná (pyroforní) tuhá látka
X432	samozápalná (pyroforní) tuhá látka, reagující nebezpečně s vodou, vyvíjející hořlavé plyny ¹
44	hořlavá tuhá látka, která je při zvýšené teplotě v roztaveném stavu
446	hořlavá tuhá látka, toxická, která je při zvýšené teplotě v roztaveném stavu
46	hořlavá tuhá látka nebo tuhá látka schopná samoohřevu, toxická

¹ Voda nesmí být použita bez schválení znalci.

462	toxická tuhá látka, reagující s vodou, vyvíjející hořlavé plyny
X462	tuhá látka, nebezpečně reagující s vodou, vyvíjející toxické plyny ¹
48	hořlavá tuhá látka nebo tuhá látka schopná samoohřevu, žíravá
482	žíravá tuhá látka, reagující s vodou, vyvíjející hořlavé plyny
X482	tuhá látka, nebezpečně reagující s vodou, vyvíjející žíravé plyny ¹
50	látka podporující hoření
539	hořlavý organický peroxid
55	látka silně podporující hoření
556	látka silně podporující hoření, toxická
558	látka silně podporující hoření, žíravá
559	látka silně podporující hoření, která může vyvolat samovolně prudkou reakci
56	látka podporující hoření, toxická
568	látka podporující hoření, toxická, žíravá
58	látka podporující hoření, žíravá
59	látka podporující hoření, která může vyvolat samovolně prudkou reakci
60	toxická nebo slabě toxická látka
606	infekční látka
623	toxická kapalina, reagující s vodou, vyvíjející hořlavé plyny
63	toxická látka, hořlavá (bod vzplanutí od 23 °C do 60 °C včetně)
638	toxická látka, hořlavá (bod vzplanutí od 23 °C do 60 °C včetně), žíravá
639	toxická látka, hořlavá (s bodem vzplanutí nejvýše 60 °C), která může vyvolat samovolně prudkou reakci
64	toxická tuhá látka, hořlavá nebo schopná samoohřevu
642	toxická tuhá látka, reagující s vodou, vyvíjející hořlavé plyny
65	toxická látka, podporující hoření
66	velmi toxická látka
663	velmi toxická látka, hořlavá (s bodem vzplanutí nejvýše 60 °C)
664	velmi toxická tuhá látka, hořlavá nebo schopná samoohřevu
665	velmi toxická látka, podporující hoření
668	velmi toxická látka, žíravá
X668	velmi toxická látka, žíravá, která reaguje nebezpečně s vodou ¹
669	velmi toxická látka, která může vyvolat samovolně prudkou reakci
68	toxická látka, žíravá
69	toxická nebo slabě toxická látka, která může vyvolat samovolně prudkou reakci

¹ Voda nesmí být použita bez schválení znalci.

- 70 radioaktivní látka
- 768 radioaktivní látka, toxická, žíravá
- 78 radioaktivní látka, žíravá
- 80 žíravá nebo slabě žíravá látka
- X80 žíravá nebo slabě žíravá látka, která nebezpečně reaguje s vodou ¹
- 823 žíravá kapalina, reagující s vodou, vyvíjející hořlavé plyny
- 83 žíravá nebo slabě žíravá látka, hořlavá (bod vzplanutí od 23 °C do 60 °C včetně)
- X83 žíravá nebo slabě žíravá látka, hořlavá (bod vzplanutí od 23 °C do 60 °C včetně), nebezpečně reagující s vodou ¹
- 839 žíravá nebo slabě žíravá látka, hořlavá (bod vzplanutí od 23 °C do 60 °C včetně), která může vyvolat samovolně prudkou reakci
- X839 žíravá nebo slabě žíravá látka, hořlavá (bod vzplanutí od 23 °C do 60 °C včetně), která může vyvolat samovolně prudkou reakci a nebezpečně reagující s vodou ¹
- 84 žíravá tuhá látka, hořlavá nebo schopná samoohřevu
- 842 žíravá tuhá látka, která reaguje s vodou, vyvíjející hořlavé plyny
- 85 žíravá nebo slabě žíravá látka, podporující hoření
- 856 žíravá nebo slabě žíravá látka, podporující hoření a toxická
- 86 žíravá nebo slabě žíravá látka, toxická
- 88 silně žíravá látka
- X88 silně žíravá látka, která nebezpečně reaguje s vodou ¹
- 883 silně žíravá látka, hořlavá (bod vzplanutí od 23 °C do 60 °C včetně)
- 884 silně žíravá tuhá látka, hořlavá nebo schopná samoohřevu silně žíravá látka, podporující hoření
- 886 silně žíravá látka, toxická
- X886 silně žíravá látka, toxická, nebezpečně reagující s vodou ¹
- 89 žíravá nebo slabě žíravá látka, která může vyvolat samovolně prudkou reakci
- 90 látka ohrožující životní prostředí; jiné nebezpečné látky
- 99 jiné nebezpečné látky přepravované v zahřátém stavu.

¹ *Voda nesmí být použita bez schválení znalci.*

5.3.3 Značka pro zahřáté látky

Cisternová vozidla, cisternové kontejnery, přemístitelné cisterny, speciální vozidla nebo kontejnery nebo speciálně vybavená vozidla nebo kontejnery obsahující látku, která je přepravována nebo podávána k přepravě v kapalném stavu při teplotě 100°C a vyšší nebo v pevném stavu při teplotě 240°C a vyšší, musí být opatřeny na obou bočních stranách a na zadní straně vozidla a na obou bočních stranách a na obou koncích kontejnerů, cisternových kontejnerů a přemístitelných cisteren značkou uvedenou na Obrázku 5.3.3.

Obrázek 5.3.3

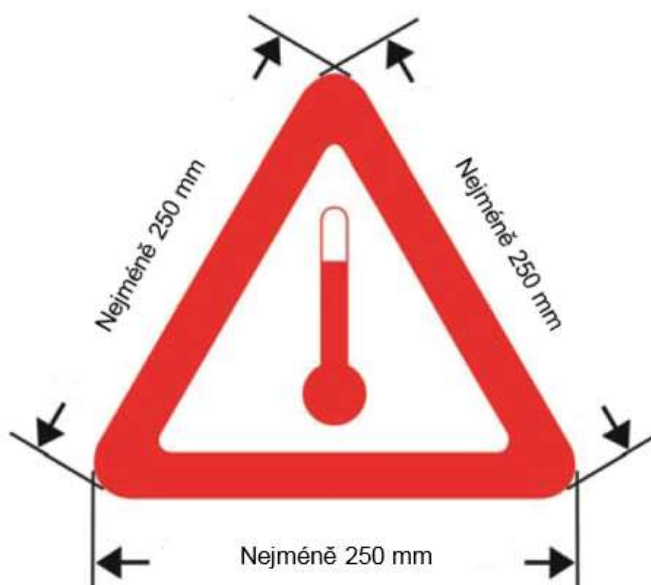

Značka pro přepravu zahřátých látek

Značka musí mít tvar rovnostranného trojúhelníka. Barva značky musí být červená. Minimální rozměry stran musí být 250 mm. Tam, kde nejsou udány rozměry, musí všechny prvky proporčně odpovídat uvedenému obrázku. Pro cisternové kontejnery nebo přemístitelné cisterny s vnitřním objemem nejvýše 3 000 litrů, kde je disponibilní plocha povrchu nedostačující pro umístění předepsaných značek, mohou být minimální rozměry stran zmenšeny na 100 mm. Značka musí být odolná proti povětrnostním podmínkám a musí zaručovat trvanlivé označení po celou dobu přepravy.

5.3.4 (Vyhrazeno)

5.3.5 (Vyhrazeno)

5.3.6 Značka pro látky ohrožující životní prostředí

5.3.6.1 Je-li podle ustanovení oddílu 5.3.1 vyžadováno umístění velké bezpečnostní značky, musí být kontejnery, kontejnery pro volně ložené látky, MEGC, cisternové kontejnery, přemístitelné cisterny a vozidla obsahující látky ohrožující životní prostředí splňující kritéria uvedená v 2.2.9.1.10 označeny značkou pro látky ohrožující životní prostředí vyobrazenou v 5.2.1.8.3. Nevztahuje se na výjimky uvedené v 5.2.1.8.1.

5.3.6.2 Značka pro látky ohrožující životní prostředí pro kontejnery, kontejnery pro volně ložené látky, MEGC, cisternové kontejnery, přemístitelné cisterny a vozidla musí odpovídat popisu v 5.2.1.8.3 a Obrázku 5.2.1.8.3, kromě požadavků na rozměry, které musí být minimálně 250 x 250 mm. Pro cisternové kontejnery nebo přemístitelné cisterny s vnitřním objemem nejvýše 3 000 litrů, kde je disponibilní plocha povrchu nedostačující pro umístění předepsaných značek, mohou být minimální rozměry zmenšeny na 100 mm x 100 mm. Ostatní ustanovení oddílu 5.3.1 týkající se velkých bezpečnostních značek se vztahují s patřičnými změnami na tuto značku.

KAPITOLA 5.4

PRŮVODNÍ DOKLADY

5.4.0 Všeobecně

5.4.0.1 Pokud není stanoveno jinak, musí být každá přeprava věcí podléhajících ADR doprovázena doklady předepsanými v této kapitole, jak je to náležité.

POZNÁMKA: *Seznam dokladů, které musí být při přepravě v dopravních jednotkách, viz 8.1.2.*

5.4.0.2 Použití technik elektronického zpracování dat (EDP) nebo elektronické výměny dat (EDI) jako pomůcky nebo místo papírových dokladů je dovoleno, pokud tyto postupy používané pro sběr, uchovávání a zpracovávání elektronických dat splňují legislativní požadavky z hlediska průkaznosti a přístupnosti dat během přepravy způsobem nejméně rovnocenným s papírovými doklady.

5.4.0.3 Jsou-li informace o nebezpečných věcech poskytovány dopravci technikami EDP nebo EDI, musí být odesílatel schopen dodat tyto informace dopravci v papírové formě s údaji uvedenými v pořadí vyžadovaném touto kapitolou.

5.4.1 Přepravní doklad pro nebezpečné věci a předepsané údaje

5.4.1.1 Všeobecné údaje předepsané pro přepravní doklad

5.4.1.1.1 Přepravní doklad(y) musí obsahovat dále uvedené údaje pro každou nebezpečnou látku, materiál nebo předmět podaný k přepravě:

- (a) UN číslo s předřazenými písmeny „UN“;
- (b) oficiální pojmenování pro přepravu případně doplněné (viz 3.1.2.8.1) technickým názvem v závorkách (viz 3.1.2.8.1.1), jak je uvedeno v oddílu 3.1.2.2;
- (c) - pro látky a předměty třídy 1: klasifikační kód uvedený ve sloupci (3 b) tabulky A v kapitole 3.2;

Pokud jsou ve sloupci (5) tabulky A v kapitole 3.2 uvedena čísla vzorů bezpečnostních značek jiná než 1, 1.4, 1.5 a 1.6, musí být tato čísla vzorů bezpečnostních značek uvedena v závorkách za klasifikačním kódem;

- pro radioaktivní látky třídy 7: číslo třídy „7“;

POZNÁMKA: *K radioaktivním látkám s vedlejším nebezpečím viz též zvláštní ustanovení 172 v kapitole 3.3.*

- pro lithiové baterie UN čísel 3090, 3091, 3480 a 3481: číslo třídy „9“;
- pro jiné látky a předměty jiných tříd: čísla vzorů bezpečnostních značek uvedená ve sloupci (5) nebo vyžadovaná podle zvláštního ustanovení uvedeného ve sloupci (6) tabulky A v kapitole 3.2. Pokud je uvedeno více čísel vzorů bezpečnostních značek, čísla následující za prvním číslem musí být uvedena v závorkách. Pro látky a předměty, pro které nejsou ve sloupci (5) tabulky A kapitoly 3.2 uvedeny žádné vzory bezpečnostních značek, musí být místo nich uvedena jejich třída podle sloupce (3a).

- (d) kde je to stanoveno, obalová skupina pro látku, které mohou předcházet písmena „OS“ (např. „OS II“) nebo počáteční písmena odpovídající slovům „Obalová skupina“ v jazycích používaných podle 5.4.1.4.1;

POZNÁMKA: *Pro radioaktivní látky třídy 7 s vedlejším nebezpečím, viz zvláštní ustanovení 172 (d) v kapitole 3.3.*

- (e) počet a popis kusů pokud je to aplikovatelné. UN kódy obalů smějí být použity pouze k doplnění popisu druhu kusu (např. jedna bedna (4G));

POZNÁMKA: Počet, druh a vnitřní objem každého vnitřního obalu ve vnějším obalu skupinového obalu není nutno uvádět.

- (f) celkové množství každé položky nebezpečných věcí označené různým UN číslem, oficiálním pojmenováním pro přepravu nebo případně obalovou skupinou [jako objem nebo celková (brutto) hmotnost, nebo případně jako čistá (netto) hmotnost];

POZNÁMKA1: V případě předpokládaného použití podle pododdílu 1.1.3.6, musí být celkové množství a vypočítaná hodnota nebezpečných věcí pro každou přepravní kategorii uvedena v přepravním dokladu v souladu s 1.1.3.6.3 a 1.1.3.6.4.

POZNÁMKA 2: Pro nebezpečné věci ve strojích nebo zařízeních specifikovaných v této příloze musí být uvedené množství celkové množství nebezpečných věcí, které jsou v nich obsaženy, v kilogramech nebo litrech, jak je to náležité.

- (g) jméno a adresa odesilatele;
- (h) jméno a adresa příjemce(ů). Jsou-li nebezpečné věci přepravovány k dodání více příjemcům, kteří nemohou být identifikováni na počátku přepravy, mohou být se souhlasem příslušných orgánů zemí dotčených přepravou alternativně uvedena slova „Rozvoz – prodej“;
- (i) prohlášení vyžadované podmínkami případné zvláštní dohody.
- (j) (Vyhrazeno)
- (k) kde je to stanoveno, kód omezení pro tunely udaný ve sloupci (15) tabulky A kapitoly 3.2 velkými písmeny v závorkách. Kód omezení pro tunely nemusí být v přepravním dokladu uveden, pokud je předem známo, že přeprava nebude spojena s průjezdem tunelem, v němž platí omezení pro přepravu nebezpečných věcí.

Umístění a pořadí předepsaných údajů v přepravním dokladu je libovolné, kromě údajů uvedených výše pod písmeny (a), (b), (c) a (d) a (k), které musí být uvedeny v pořadí uvedeném výše (tj. (a), (b), (c), (d), (k)) s žádnými vloženými údaji, kromě dovolených podle ADR. Příklady takových dovolených zápisů nebezpečných věcí jsou:

„UN 1098 ALLYLALKOHOL, 6.1 (3), I, (C/D)“ nebo
„UN 1098, ALLYLALKOHOL, 6.1 (3), OS I, (C/D)“

5.4.1.1.2 Údaje uvedené v přepravním dokladu musí být čitelné. Ačkoli jsou velká písmena používána v kapitole 3.1 a v tabulce A kapitoly 3.2 pro uvedení údajů, které musí být součástí oficiálního pojmenování pro přepravu, a ačkoli jsou velká a malá písmena používána v této kapitole pro uvedení údajů požadovaných v přepravním dokladu s výjimkou ustanovení v 5.4.1.1.1 (k), je použití velkých a malých písmen pro uvedení údajů v přepravním dokladu libovolné.

5.4.1.1.3 **Zvláštní ustanovení pro odpady**

Jsou-li přepravovány odpady obsahující nebezpečné látky (kromě radioaktivních odpadů), musí být před oficiálním pojmenováním pro přepravu uvedeno slovo „ODPAD“, pokud toto slovo není již částí oficiálního pojmenování pro přepravu, např.

„UN 1230 ODPAD METHANOL, 3 (6.1), II, (D/E)“, nebo

„UN 1230 ODPAD METHANOL, 3 (6.1), OS II, (D/E)“ nebo

„UN 1993 ODPAD LÁTKA HOŘLAVÁ, KAPALNÁ, J.N. (toluen a ethylalkohol), 3, II, (D/E)“, nebo

„UN 1993 ODPAD LÁTKA HOŘLAVÁ, KAPALNÁ, J.N. (toluen a ethylalkohol), 3, OS II, (D/E)“.

Je-li použito ustanovení pro odpady uvedené v 2.1.3.5.5, musí se k popisu nebezpečného zboží vyžadovanému v 5.4.1.1.1 (a) až (d) a (k) doplnit:

„ODPAD PODLE 2.1.3.5.5“ (např. „UN 3264 LÁTKA ŽÍRAVÁ, KAPALNÁ, KYSELÁ, ANORGANICKÁ, J.N., 8, II, (E) ODPAD PODLE 2.1.3.5.5“).

Technický název, jak je předepsán v kapitole 3.3 zvláštním ustanovením 274, nemusí být doplněn.

5.4.1.1.4 (Vypuštěno)

5.4.1.1.5 Zvláštní ustanovení pro záchranné obaly, včetně velkých záchranných obalů a záchranné tlakové nádoby

Jsou-li nebezpečné věci přepravovány v záchranném obalu, včetně velkých záchranných obalů nebo v záchranné tlakové nádobě, musí být v přepravním dokladu za popisem věcí uvedena slova „ZÁCHRANNÝ OBAL“ nebo „ZÁCHRANNÁ TLAKOVÁ NÁDOBA“.

5.4.1.1.6 Zvláštní ustanovení pro prázdné nevyčištěné obalové, přepravní a dopravní prostředky

5.4.1.1.6.1 Pro prázdné nevyčištěné obalové, přepravní a dopravní prostředky, které obsahují zbytky nebezpečných věcí jiných tříd než třídy 7, musí mít před nebo za popisem nebezpečných věcí stanoveným v 5.4.1.1.1 (a) až (d) a (k), uvedena slova „PRÁZDNÝ, NEVYČIŠTĚNÝ“ nebo „ZBYTEK, POSLEDNÍ OBSAH“. Kromě toho 5.4.1.1.1 (f) neplatí.

5.4.1.1.6.2 Zvláštní ustanovení 5.4.1.1.6.1 může být nahrazeno ustanoveními v 5.4.1.1.6.2.1, 5.4.1.1.6.2.2 nebo popřípadě 5.4.1.1.6.2.3.

5.4.1.1.6.2.1 Pro prázdné nevyčištěné obaly, které obsahují zbytky nebezpečných věcí jiných tříd než třídy 7, včetně prázdných nevyčištěných nádob na plyny s vnitřním objemem nejvýše 1000 litrů, jsou údaje podle odstavce 5.4.1.1.1 (a), (b), (c), (d), (e) a (f) nahrazeny zápisem „PRÁZDNÝ OBAL“, „PRÁZDNÁ NÁDOBA“, „PRÁZDNÁ IBC“ nebo popřípadě „PRÁZDNÝ VELKÝ OBAL“, následovaným údajem o posledně naložených nebezpečných věcech, jak je předepsáno v 5.4.1.1.1 (c).

Viz například: „PRÁZDNÝ OBAL, 6.1 (3)“.

Kromě toho mohou být:

- a) v případě, že jsou posledními naloženými věcmi věci třídy 2, informace předepsané v odstavci 5.4.1.1.1 (c) nahrazeny číslem třídy „2“.
- b) v případě, že jsou posledními naloženými věcmi věci tříd 3, 4.1, 4.2, 4.3, 5.1, 5.2, 6.1, 8 nebo 9, informace o naposledy naložených věcech, jak je předepsáno v 5.4.1.1.1 (c) nahrazeny slovy „SE ZBYTKY [...]“ následované třídou(ami) a vedlejším(i) nebezpečím(i) odpovídající různým zbytkům, v pořadí číslování tříd.

Příklad:

Prázdné nevyčištěné obaly, které obsahovaly látky třídy 3 přepravované společně s prázdnými nevyčištěnými obaly, které obsahovaly látky třídy 8 s vedlejším nebezpečím látek třídy 6.1, mohou být uvedeny v přepravním dokladu jako:

„PRÁZDNÉ OBALY, SE ZBYTKY 3, 6.1, 8“.

5.4.1.1.6.2.2 Pro prázdné nevyčištěné přepravní a dopravní prostředky jiné než obaly, které obsahují zbytky nebezpečných věcí jiných tříd než třídy 7, a pro prázdné nevyčištěné nádoby na plyny s vnitřním objemem větším než 1000 litrů je před údaje podle 5.4.1.1.1 (a) až (d) a (k) předřazen zápis „PRÁZDNÉ CISTERNOVÉ VOZIDLO“, „PRÁZDNÁ SNÍMATELNÁ CISTERNA“, „PRÁZDNÝ CISTERNOVÝ KONTEJNER“, „PRÁZDNÁ PŘEMÍSTITELNÁ CISTERNA“, „PRÁZDNÉ BATERIOVÉ VOZIDLO“, „PRÁZDNÝ MEGC“, „PRÁZDNÁ MEMU“, „PRÁZDNÉ VOZIDLO“, „PRÁZDNÝ KONTEJNER“ nebo popřípadě „PRÁZDNÁ NÁDOBA“, následovaný slovy „POSLEDNÍ NÁKLAD“. Kromě toho 5.4.1.1.1 (f) neplatí.

Viz například:

„PRÁZDNÉ CISTERNOVÉ VOZIDLO, POSLEDNÍ NÁKLAD: UN 1098 ALLYLALKOHOL, 6.1 (3), I, (C/D)“ nebo

„PRÁZDNÉ CISTERNOVÉ VOZIDLO, POSLEDNÍ NÁKLAD: UN 1098 ALLYLALKOHOL, 6.1 (3), OS I, (C/D)“.

- 5.4.1.1.6.2.3 Jestliže se prázdné nevyčištěné obaly, přepravní nebo dopravní prostředky, které obsahují zbytky nebezpečných věcí jiných tříd než třídy 7, vracejí odeslateli, mohou se použít také přepravní doklady vystavené pro přepravu s nákladem těchto nebezpečných věcí. V takových případech je třeba údaj o množství odstranit (jeho vymazáním, škrtnutím nebo jiným způsobem) a nahradit jej slovy „PRÁZDNÝ, NEVYČIŠTĚNÝ ZPĚT“.
- 5.4.1.1.6.3 (a) Jsou-li prázdné nevyčištěné cisterny, bateriová vozidla a MEGC přepravovány do nejbližšího místa, kde může být provedeno vyčištění nebo oprava podle ustanovení uvedených v 4.3.2.4.3, musí být v přepravním dokladu uveden tento dodatečný zápis: „**Přeprava podle 4.3.2.4.3**“.
- (b) Jsou-li prázdná nevyčištěná vozidla a kontejnery přepravovány do nejbližšího místa, kde může být provedeno vyčištění nebo oprava podle ustanovení uvedených v 7.5.8.1, musí být v přepravním dokladu uveden tento dodatečný zápis: „**Přeprava podle 7.5.8.1**“.
- 5.4.1.1.6.4 Pro přepravu nesnímatelných cisteren (cisternových vozidel), snímatelných cisteren, bateriových vozidel, cisternových kontejnerů a MEGC za podmínek uvedených v 4.3.2.4.4, musí být v přepravním dokladu uveden tento zápis: „Přeprava podle 4.3.2.4.4“.
- 5.4.1.1.7 *Zvláštní ustanovení pro přepravu v přepravním řetězci s námořní nebo leteckou dopravou***
- Při přepravě podle 1.1.4.2.1 musí být v přepravním dokladu uveden tento zápis: „**Přeprava podle 1.1.4.2.1**“.
- 5.4.1.1.8 (Vyhrazeno)**
- 5.4.1.1.9 (Vyhrazeno)**
- 5.4.1.1.10 (Vypuštěno)**
- 5.4.1.1.11 *Zvláštní ustanovení pro přepravu IBC, cisteren, bateriových vozidel, přemístitelných cisteren a MEGC po uplynutí data platnosti poslední periodické zkoušky nebo inspekce.***
- Pro přepravu podle 4.1.2.2 (b), 4.3.2.3.7 (b), 6.7.2.19.6 (b), 6.7.3.15.6 (b) nebo 6.7.4.14.6 (b) musí být v tomto smyslu uveden v přepravním dokladu tento zápis:
- „**PŘEPRAVA PODLE 4.1.2.2 (b)**“,
- „**PŘEPRAVA PODLE 4.3.2.3.7 (b)**“,
- „**PŘEPRAVA PODLE 6.7.2.19.6 (b)**“,
- „**PŘEPRAVA PODLE 6.7.3.15.6 (b)**“, nebo
- „**PŘEPRAVA PODLE 6.7.4.14.6 (b)**“, jak je to vhodné.
- 5.4.1.1.12 (Vyhrazeno)**
- 5.4.1.1.13 *Zvláštní ustanovení pro přepravu ve vícekomorových cisternových vozidlech nebo dopravních jednotkách s více než jednou cisternou***
- Pokud jsou odchylkou od 5.3.2.1.2 vícekomorová cisternová vozidla nebo dopravní jednotky s více než jednou cisternou označeny podle 5.3.2.1.3, musí být látky obsažené v každé cisterně nebo v každé komoře cisterny uvedeny v přepravním dokladu.
- 5.4.1.1.14 *Zvláštní ustanovení pro přepravu zahřátých látek***
- Pokud oficiální pojmenování pro přepravu látky, která je přepravována nebo předávána k přepravě v kapalném stavu při teplotě rovné nebo vyšší než 100°C, nebo v tuhém stavu při teplotě rovné nebo vyšší než 240°C, neobsahuje podmínku zvýšené teploty (např. použitím termínu „ROZTAVENÁ“ nebo „V ZAHŘÁTÉM STAVU“ jako součásti oficiálního pojmenování pro přepravu), musí být slovo „**ZAHŘÁTÁ**“ uvedeno před oficiálním pojmenováním pro přepravu.
- 5.4.1.1.15 *Zvláštní ustanovení pro přepravu látek stabilizovaných řízením teploty***
- Pokud slovo „STABILIZOVANÁ“ je součástí oficiálního pojmenování pro přepravu (viz 3.1.2.6), je-li stabilizace dosažena řízením teploty, řízená teplota a kritická teplota (viz 7.1.7) musí být uvedeny v přepravním dokladu takto:

„**Řízená teplota: °C Kritická teplota: °C**“

5.4.1.1.16 *Informace vyžadované podle zvláštního ustanovení 640 v kapitole 3.3*

Pokud je to vyžadováno zvláštním ustanovením 640 kapitoly 3.3, musí být v přepravním dokladu uveden zápis „**Zvláštní ustanovení 640X**“, kde „X“ je velké písmeno uvedené za příslušným odkazem na zvláštní ustanovení 640 ve sloupci (6) tabulky A kapitoly 3.2.

5.4.1.1.17 *Zvláštní ustanovení pro přepravu tuhých látek v kontejnerech pro volně ložené látky odpovídajících oddílu 6.11.4*

Jestliže jsou tuhé látky přepravovány v kontejnerech pro volně ložené látky odpovídajících oddílu 6.11.4, musí být v přepravním dokladu uveden tento zápis (viz POZNÁMKA na začátku oddílu 6.11.4):

“**Kontejner pro volně ložené látky BK(x)**¹ **schválený příslušným orgánem**”

5.4.1.1.18 *Zvláštní ustanovení pro přepravu látek ohrožujících životní prostředí (vodní prostředí)*

Jestliže látka spadající do jedné ze tříd 1 až 9 splňuje kritéria uvedená v 2.2.9.1.10, musí být v přepravním dokladu uveden doplňkový zápis „OHROŽUJÍCÍ ŽIVOTNÍ PROSTŘEDÍ“ nebo „LÁTKA ZNEČIŠŤUJÍCÍ MOŘE/OHROŽUJÍCÍ ŽIVOTNÍ PROSTŘEDÍ“. Tento dodatečný požadavek se nevztahuje na UN čísla 3077 a 3082 a na výjimky uvedené v 5.2.1.8.1.

Zápis „MARINE POLLUTANT“ („LÁTKA ZNEČIŠŤUJÍCÍ MOŘE“) (podle 5.4.1.4.3 IMDG Codu) je dovolen pro přepravu v přepravním řetězci zahrnujícím námořní dopravu.

5.4.1.1.19 *Zvláštní ustanovení pro přepravu vyřazených, prázdných, nevyčištěných obalů (UN 3509)*

Pro obaly, vyřazené, prázdné, nevyčištěné musí být oficiální pojmenování pro přepravu uvedené v 5.4.1.1.1 (b) doplněno slovy „(SE ZBYTKY [...])“ následováno uvedením tříd(y) a vedlejšího(ch) nebezpečí odpovídající zbytkům tříd v pořadí. Kromě toho se nepoužije 5.4.1.1.1 (f).

Příklad: Obaly, vyřazené, prázdné, nevyčištěné, které obsahovaly látky třídy 4.1 zabalené společně s obaly, vyřazenými, prázdnými, nevyčištěnými, které obsahovaly látky třídy 3 s vedlejším nebezpečím třídy 6.1, bude v přepravním dokladu uvedeno:

„UN 3509 OBALY VYŘAZENÉ, PRAZDNÉ, NEVYČIŠTĚNÉ (SE ZBYTKY 3, 4.1, 6.1), 9“.

5.4.1.1.20 *Zvláštní ustanovení pro přepravu látek klasifikovaných v souladu s pododdílem 2.1.2.8*

Pro přepravu v souladu s 2.1.2.8 musí být v přepravním dokladu uveden tento zápis „**Klasifikováno v souladu s 2.1.2.8**“.

5.4.1.1.21 *Zvláštní ustanovení pro přepravu UN čísel 3528, 3529 a 3530*

Pokud je to vyžadováno podle zvláštního ustanovení 363 kapitoly 3.3, musí přepravní doklad v případě přepravy UN čísel 3528, 3529 a 3530 obsahovat následující dodatečný zápis „**Přeprava podle zvláštního ustanovení 363**“.

5.4.1.2 *Dodatečné nebo zvláštní údaje pro určité třídy*

5.4.1.2.1 *Zvláštní ustanovení pro třídu 1*

(a) V přepravním dokladu musí být, dodatečně k požadavkům uvedeným v 5.4.1.1.1 (f), uvedeno:

- celková čistá hmotnost výbušného obsahu² pro každou látku nebo předmět označené různým UN číslem, v kg;
- celková čistá hmotnost výbušného obsahu² všech látek a předmětů uvedených v přepravním dokladu v kg.

(b) Pro společné balení dvou různých věcí musí popis věcí v přepravním dokladu obsahovat UN čísla a oficiální pojmenování vtištěná velkými písmeny ve sloupcích (1) a (2) tabulky A kapitoly 3.2 obou látek nebo předmětů. Jestliže jsou obsaženy v jednom kusu více než dvě různé věci v souladu se zvláštními ustanoveními MP1, MP2 a MP20 až MP24 uvedenými

¹ (x) musí být nahrazeno číslem „1“ nebo „2“, jak je to vhodné

² Pro předměty se pojmem „výbušný obsah“ rozumí výbušná látka obsažená v předmětu.

v ustanoveních o společném balení v oddílu 4.1.10 musí být v přepravním dokladu uvedena v popise věcí UN čísla všech látek a předmětů obsažených v kusu touto formou „**Věci UN čísel ...**“;

- (c) Při přepravě látek a předmětů přiřazených k j.n. položce. nebo k položce „0190 VZORKY, VÝBUŠNÉ“ nebo balených podle pokynu pro balení P101 uvedeného v pododdílu 4.1.4.1 musí být připojena k přepravnímu dokladu kopie schválení příslušného orgánu s podmínkami pro přepravu. Musí to být v úředním jazyce odesílající země a též, jestliže tento jazyk není angličtina, francouzština nebo němčina, v angličtině, francouzštině nebo němčině, pokud případné dohody uzavřené mezi státy zainteresovanými na přepravě nestanoví jinak;
- (d) Pokud kusy obsahující látky a předměty skupin snášenlivosti B a D jsou naloženy společně do jednoho vozidla podle požadavků uvedených v pododdílu 7.5.2.2, kopie osvědčení příslušného orgánu o schválení ochranné komory nebo kontejmentového systému podle pododdílu 7.5.2.2 poznámky ^a pod tabulkou musí být připojeno k přepravnímu dokladu. Musí být vystaveno v úředním jazyce odesílající země a též, pokud tímto jazykem není angličtina, francouzština nebo němčina, v angličtině, francouzštině nebo němčině, pokud případné dohody uzavřené mezi zeměmi dotčenými přepravou nestanoví jinak.;
- (e) Pokud jsou výbušné látky nebo předměty přepravovány v obalech podle pokynu pro balení P101, v přepravním dokladu musí být uveden zápis „**Obal schválen příslušným orgánem...**“ (viz 4.1.4.1, pokyn pro balení P101).
- (f) (Vyhrazeno)
- (g) Pokud jsou přepravovány výrobky zábavné pyrotechniky UN čísel 0333, 0334, 0335, 0336 a 0337, v přepravním dokladu musí být uveden zápis:

„Klasifikace zábavné pyrotechniky příslušným orgánem XX s osvědčením zábavné pyrotechniky XX/YYZZZZ“.

Osvědčení o schválení klasifikace nemusí doprovázet zásilku, ale odesílatel musí být schopen je poskytnout dopravci nebo příslušnému orgánu ke kontrolním účelům. Osvědčení o schválení klasifikace nebo jeho kopie musí být v oficiálním jazyce země odeslání, a pokud tímto jazykem není němčina, angličtina nebo francouzština, též v němčině, angličtině nebo francouzštině.

POZNÁMKA 1: V přepravním dokladu může být uveden obchodní nebo technický název věci dodatečně k oficiálnímu pojmenování pro přepravu.

POZNÁMKA 2: Číslo osvědčení o klasifikaci musí sestávat ze smluvní strany ADR, v níž byl schválen klasifikační kód podle zvláštního ustanovení 645 oddílu 3.3.1, uvedené rozlišovací značkou používanou na vozidlech v mezinárodním silničním provozu (XX)³, z identifikace příslušného orgánu (YY) a z jediného sériového čísla jedinciho (ZZZZ). Příklady takových čísel osvědčení o klasifikaci jsou:

GB/HSE123456
D/BAM1234“.

³ Rozlišovací značka státu registrace používaná na motorových a přípojných vozidlech v mezinárodním silničním provozu, např. podle Ženevské úmluvy o silničním provozu z roku 1949 nebo Vídeňské úmluvy o silničním provozu z roku 1968.

5.4.1.2.2 **Dodatečná ustanovení pro třídu 2**

- (a) Při přepravě směsí (viz 2.2.2.1.1) v cisternách (snímatelných cisternách, nesnímatelných cisternách, přemístitelných cisternách, cisternových kontejnerech nebo člancích bateriových vozidel nebo MEGC), musí být uvedeno složení směsi v % objemu nebo % hmotnosti. Složky o obsahu nižším než 1 % nemusí být uváděny (viz též 3.1.2.8.1.2). Složení směsi nemusí být uvedeno, jsou-li použity jako doplněk k oficiálnímu pojmenování pro přepravu technické názvy dovolené podle zvláštních ustanovení 581, 582 nebo 583;
- (b) Při přepravě lahví, trubkových nádob, tlakových sudů, kryogenních nádob a svazků lahví podle podmínek uvedených v pododdílu 4.1.6.10, musí být v přepravním dokladu uveden tento zápis: „**Přeprava podle 4.1.6.10**“.
- (c) Vyhrazeno.
- (d) V případě cisternových kontejnerů pro přepravu hluboce zchlazených zkvalněných plynů musí odesílatel uvést do přepravního dokladu datum, ke kterému skončí zádržná doba, v následujícím formátu:

„**Konec zádržné doby:** (DD/MM/RRRR)“.

5.4.1.2.3 **Dodatečná ustanovení pro samovolně se rozkládající látky a polymerizující látky třídy 4.1 a organické peroxidy třídy 5.2**

- 5.4.1.2.3.1 Při přepravě samovolně se rozkládajících látek nebo polymerizujících látek třídy 4.1 a organických peroxidů třídy 5.2, které vyžadují řízení teploty během přepravy (pro samovolně se rozkládající látky viz 2.2.41.1.17; pro polymerizující látky viz 2.2.41.1.21; pro organické peroxidy viz 2.2.52.1.15), v přepravním dokladu musí být uvedeny řízená teplota a kritická teplota takto:

„**Řízená teplota:** °C“ „**Kritická teplota:** °C“.

- 5.4.1.2.3.2 Pokud pro určité samovolně se rozkládající látky třídy 4.1 a určité organické peroxidy třídy 5.2, příslušný orgán povolil, aby nebyla použita bezpečnostní značka podle vzoru č. 1 pro zvláštní obal (viz 5.2.2.1.9) v přepravním dokladu musí být o tom uvedena poznámka takto: „**Bezpečnostní značka podle vzoru č. 1 není vyžadována**“.

- 5.4.1.2.3.3 Pokud jsou organické peroxidy a samovolně se rozkládající látky přepravovány za podmínek kdy se vyžaduje schválení (pro organické peroxidy viz 2.2.52.1.8, 4.1.7.2.2 a zvláštní ustanovení TA2 uvedené v oddílu 6.8.4; pro samovolně se rozkládající látky viz 2.2.41.1.13 a 4.1.7.2.2) v přepravním dokladu musí být o tom uvedena poznámka, např. „**Přeprava podle 2.2.52.1.8**“.

K přepravnímu dokladu musí být připojena jedna kopie schválení příslušného orgánu s podmínkami pro přepravu. Schválení musí být vystaveno v úředním jazyce odesílající země a též, pokud tímto jazykem není angličtina, francouzština nebo němčina, v angličtině, francouzštině nebo němčině, pokud případné dohody uzavřené mezi státy dotčenými přepravou nestanoví něco jiného.

- 5.4.1.2.3.4 Pokud je přepravován vzorek organického peroxidu (viz 2.2.52.1.9) nebo samovolně se rozkládající látky (viz 2.2.41.1.15), v přepravním dokladu o tom musí být uvedena poznámka, např. „**Přeprava podle 2.2.52.1.9**“.

- 5.4.1.2.3.5 Pokud jsou přepravovány samovolně se rozkládající látky typu G (viz Příručka zkoušek a kritérií, část II, odst. 20.4.2 (g)), v přepravním dokladu musí být o tom uvedena poznámka: „**Není látkou samovolně se rozkládající třídy 4.1**“.

Pokud jsou přepravovány organické peroxidy typu G (viz Příručka zkoušek a kritérií, část II, odst. 20.4.2 (g)), v přepravním dokladu musí být o tom uvedena poznámka: „**Není látkou třídy 5.2**“.

5.4.1.2.4 **Dodatečná ustanovení pro třídu 6.2**

Kromě údajů o příjemci (viz 5.4.1.1.1 (h)) musí být uvedeno jméno a číslo telefonu odpovědné osoby.

5.4.1.2.5 *Dodatečná ustanovení pro třídu 7*

5.4.1.2.5.1 V přepravním dokladu musí být pro každou zásilku látek třídy 7 uvedeny, pokud je to vhodné, v uvedeném pořadí a bezprostředně po údajích předepsaných v 5. 4. 1.1.1 (a) až (c) a (k) tyto údaje:

- (a) název nebo symbol každého radionuklidu nebo, pro směsi radionuklidů, vhodný všeobecný popis nebo seznam nejvíce omezujících nuklidů;
- (b) popis fyzikálního a chemického stavu látky, nebo údaj o tom, že látka je zvláštní formou radioaktivní látky nebo málo rozpustitelnou radioaktivní látkou. Druhový chemický popis se přípouští pro chemický stav. Pro radioaktivní látky s vedlejším nebezpečím viz pododstavec (c) zvláštního ustanovení 172 kapitoly 3.3.
- (c) nejvyšší aktivita radioaktivního obsahu během přepravy vyjádřená v becquerelech (Bq) s příslušným symbolem předpony SI (viz 1.2.2.1). U štěpných látek smí být místo aktivity udána hmotnost štěpných látek (nebo hmotnost každého štěpného nuklidu pro směsi, pokud je to náležité) v gramech (g) nebo jejich vhodném násobku;
- (d) kategorie kusu, tj. I-BÍLÁ, II-ŽLUTÁ, III-ŽLUTÁ;
- (e) přepravní index (pouze kategorie II-ŽLUTÁ a III-ŽLUTÁ);
- (f) pro štěpné látky:
 - (i) odesílané podle jednoho z vyjmutí dle 2.2.7.2.3.5 (a) až (f), odkaz na tento odstavec;
 - (ii) odesílané podle 2.2.7.2.3.5 (c) až (e), celková hmotnost štěpných nuklidů;
 - (iii) obsažené v obalu, pro který platí jeden z bodů 6.4.11.2 (a) až (c) nebo 6.4.11.3, odkaz na tento odstave;
 - (iv) kde je to vhodné, index bezpečné podkritičnosti;
- (g) identifikační značka každého schvalovacího osvědčení příslušného orgánu (zvláštní forma radioaktivní látky, málo rozpustitelná radioaktivní látka, štěpná látka vyjmutá podle 2.2.7.2.3.5 (f), zvláštní ujednání, konstrukce kusu nebo odeslání) vztahující se na zásilku;
- (h) pro zásilky více než jednoho kusu údaje požadované v 5.4.1.1.1 a ve výše uvedených bodech (a) až (g) musí být uvedeny pro každý kus. Pro kusy v přepravním obalovém souboru, v kontejneru nebo ve vozidle musí zahrnovat podrobný popis obsahu každého kusu uvnitř přepravního obalového souboru, kontejneru nebo vozidla, a pokud je to vhodné, každého přepravního obalového souboru, kontejneru nebo vozidla. Jestliže kusy mají být vyjmuty z přepravního obalového souboru, z kontejneru nebo z vozidla v místě jejich překládky, musí být k dispozici příslušný přepravní doklad;
- (i) pokud se vyžaduje, aby zásilka byla odeslána za výlučného použití, poznámka „**ODESLÁNÍ ZA VÝLUČNÉHO POUŽITÍ**“; a
- (j) pro látky LSA-II a LSA-III, SCO-I a SCO-II celková aktivita zásilky jako násobek A_2 . Pro radioaktivní látky, pro něž je hodnota A_2 neomezena, musí být násobek A_2 nula.

5.4.1.2.5.2 Odesílatel musí uvést v přepravních dokladech prohlášení týkající se případných činností, které jsou požadovány od dopravce. Prohlášení musí být v jazycích považovaných dopravcem nebo zainteresovanými orgány za nezbytné, a musí obsahovat nejméně následující údaje:

- (a) dodatečné požadavky na nakládku, uložení, přepravu, manipulaci a vykládku kusu, přepravního obalového souboru nebo kontejneru včetně ustanovení o zvláštním uložení pro bezpečný odvod tepla (viz zvláštní ustanovení CV33 (3.2) uvedené v 7.5.11) nebo prohlášení, že takové požadavky nejsou nezbytné;
- (b) omezení z hlediska způsobu přepravy nebo vozidla a všechny nezbytné údaje o dopravní cestě;
- (c) nouzová opatření vhodná pro zásilku.

5.4.1.2.5.3 Ve všech případech mezinárodní přepravy kusů vyžadujících schválení konstrukčního vzoru kusu nebo odeslání příslušným orgánem, pro něž se používají v různých zemích, jichž se přeprava týká, různé druhy schválení, musí být UN číslo a oficiální pojmenování pro přepravu, vyžadované v 5.4.1.1.1, v souladu s osvědčením země původu konstrukčního vzoru kusu.

5.4.1.2.5.4 Příslušná osvědčení příslušného orgánu nemusí doprovázet zásilku. Odesílatel je musí dát k dispozici dopravci(ům) před nakládkou a vykládkou.

5.4.1.3 (Vyhrazeno)

5.4.1.4 Formát a jazyk

5.4.1.4.1 Doklad obsahující údaje uvedené v pododdílech 5.4.1.1 a 5.4.1.2 může být takový, jaký je již vyžadován jinými platnými předpisy pro přepravu jiným druhem dopravy. V případě více příjemců jméno a adresa příjemců a dodávaná množství umožňující kdykoli vyhodnotit povahu a přepravované množství, mohou být uvedeny v jiných dokladech, které jsou používány nebo v jiných povinných dokladech předepsaných jinými zvláštními předpisy a které musí být během přepravy ve vozidle.

Údaje uvedené v dokladu musí být v úředním jazyce odesílající země a též, pokud tímto jazykem není angličtina, francouzština nebo němčina, v angličtině, francouzštině nebo němčině pokud případné tarify pro mezinárodní silniční dopravu nebo dohody uzavřené mezi zeměmi zainteresovanými na přepravě nestanoví jinak.

5.4.1.4.2 Jestliže z důvodu rozměru nákladu celá zásilka nemůže být naložena do jedné dopravní jednotky, musí být vyhotoveno nejméně tolik oddělených přepravních dokladů nebo kopií jednoho přepravního dokladu, kolik je naložených dopravních jednotek. Kromě toho ve všech případech musí být vyhotoveny přepravní doklady pro zásilky nebo části zásilek, které nemohou být naloženy společně do jednoho vozidla z důvodů zákazů uvedených v oddílu 7.5.2.

Údaje týkající se rizik přepravovaných věcí (jak je uvedeno v pododdílu 5.4.1.1) mohou být zapsány nebo kombinovány s údaji v existujícím přepravním nebo nákladním dokladu. Uvedení údajů v dokladu (nebo pokyn pro přenos odpovídajících dat systémem elektronického zpracování dat (EDP) nebo systémem elektronické výměny dat) musí být provedeno podle 5.4.1.1.1.

Pokud existující přepravní doklad nebo nákladní doklad nemůže být použit jako doklad o nebezpečných věcech pro multimodální dopravu, je považováno za vhodné použití dokladů odpovídajících příkladu uvedenému v oddílu 5.4.5⁴.

5.4.1.5 Věci nepovažované za nebezpečné

Pokud věci uvedené jmenovitě v tabulce A kapitoly 3.2 nepodléhají ADR, protože nejsou považovány za nebezpečné podle části 2, odesílatel může uvést v přepravním dokladu zápis v tomto smyslu např. „**Věci nespádající do třídy ...**“.

POZNÁMKA: *Toto ustanovení může být použito zejména tehdy, jestliže odesílatel usoudí, že vzhledem k chemické povaze přepravovaných věcí (např. roztoky nebo směsi) nebo vzhledem ke skutečnosti, že takové věci jsou považovány za nebezpečné podle jiných předpisů, by zásilka mohla být podrobena kontrole během přepravy.*

⁴

Pokud je tento způsob použit, je možno získat informace z příslušných doporučení Střediska OSN pro zjednodušení formalit v mezinárodním obchodu (UN/CEFACT), zejména Doporučení č. 1 (United Nations Layout Key for Trade Documents - Dispoziční klíč pro obchodní dokumenty Spojených národů) (ECE/TRADE/137, vydání 81.3), UN Layout Key for Trade Documents – Guidelines for Applications (Dispoziční klíč pro obchodní dokumenty Spojených národů – Směrnice pro aplikaci) (ECE/TRADE 270, vydání 2002), Doporučení č. 11 (Documentary Aspects of the International Transport of Dangerous Goods - Aspekty dokumentace mezinárodní přepravy nebezpečných věcí) (ECE/TRADE/204, vydání 96.1- nyní v revizi) a Doporučení č. 22 (Layout Key for Standard Consignment Instructions - Dispoziční klíč pro standardní pokyny pro zásilky) (ECE/TRADE/168, vydání 1989). Viz též UN/CEFACT Summary of Trade Facilitation Recommendations (Přehled doporučení pro usnadnění obchodu) (ECE/TRADE/346, vydání 2006) a United Nations Trade Data Elements Directory (UNTDDED) (Seznam prvků obchodních údajů) (ECE/TRADE/362, vydání 2005).

5.4.2

Osvědčení o naložení kontejneru/vozidla

Jestliže přeprava nebezpečných věcí v kontejneru předchází přepravě po moři, musí být přepravní doklad⁵ doprovázen osvědčením o naložení kontejneru/vozidla odpovídajícím oddílu 5.4.2 IMDG Code⁶.

Formuláře přepravního dokladu požadovaného v oddílu 5.4.1 a osvědčení o naložení kontejneru nebo vozidla mohou být spojeny do jednoho dokladu; pokud tomu tak není, musí být tyto doklady připojeny jeden k druhému. Jestliže jsou tyto formuláře spojeny do jednoho dokladu, vložení poznámky, že naložení kontejneru/vozidla bylo provedeno podle příslušných modálních předpisů s uvedením osoby odpovědné za osvědčení o naložení kontejneru nebo vozidla, musí být dostatečné.

POZNÁMKA: Osvědčení o naložení kontejneru/vozidla se nepožaduje pro přemístitelné cisterny, cisternové kontejnery a MEGC.

Jestliže přeprava nebezpečných věcí ve vozidle předchází přepravě po moři, může být přepravní doklad doprovázen „osvědčením o naložení kontejneru/vozidla“ podle oddílu 5.4.2 IMDG Code^{5,6}.

⁵ Pokyny pro použití v praxi a při školení o nakládání věcí do dopravních jednotek byly zpracovány též Mezinárodní námořní organizací (IMO), Mezinárodní organizací práce (ILO) a Evropskou hospodářskou komisí Organizace spojených národů (UN/ECE) a byly uveřejněny IMO („IMO/ILO/UNECE Praktická instrukce pro nakládání nákladních dopravních jednotek (CTU Code)).

⁶ Oddíl 5.4.2 IMDG Code (Změna 38-16) vyžaduje následující

„5.4.2 Osvědčení o naložení kontejneru/vozidla

5.4.2.1 Jestliže jsou nebezpečné věci baleny nebo naloženy do kontejneru nebo vozidla, osoby odpovědné za naložení kontejneru nebo vozidla musí vystavit „osvědčení o naložení kontejneru/vozidla“ uvádějící identifikační číslo(a) kontejneru/vozidla a osvědčující, že operace byly provedeny podle následujících podmínek:

- .1 Kontejner/vozidlo bylo čisté, suché a prokazatelně připraveno pro uložení věcí;
- .2 Kusy, které je třeba oddělit podle příslušných požadavků na oddělené uložení, nesmějí být společně naloženy na nebo do jednoho kontejneru/vozidla [pokud to není schváleno příslušným orgánem podle 7.3.4.1 (IMDG Code)];
- .3 Všechny kusy byly zvnějšku prohlédnuty na poškození a byly naloženy pouze nepoškozené kusy;
- .4 Sudy byly uloženy nastojato, ledaže by jinak bylo schváleno příslušným orgánem, a všechny věci byly správně naloženy a, pokud je to nezbytné, přiměřeně fixovány zajišťujícím materiálem vyhovujícím druhu(ům) dopravy po přepravní trase; Faksimile podpisů jsou přípustné, pokud příslušné právní předpisy uznávají legální platnost faksimilí podpisů
- .5 Věci naložené jako volně ložené látky musí být rovnoměrně rozloženy v kontejneru/vozidle;
- .6 Pro zásilky obsahující věci třídy 1, kromě podtřídy 1.4 je kontejner/vozidlo konstrukčně provozuschopné v souladu s 7.1.2 (IMDG Code);
- .7 Kontejner/vozidlo a kusy byly správně popsány, označeny bezpečnostními značkami a popřípadě velkými bezpečnostními značkami;
- .8 Pokud jsou pro účely chlazení a kondicionování použity látky představující riziko udušení (jako např. suchý led (UN 1845) nebo dusík, hluboce zchlazený, kapalný (UN 1977) nebo argon, hluboce zchlazený, kapalný (UN 1951)), kontejner/vozidlo je zvnějšku označeno v souladu s 5.5.3.6 (IMDG Code); a
- .9 Přepravní doklad pro nebezpečné věci, požadovaný v 5.4.1 (IMDG Code), byl obdržen pro každou zásilku nebezpečných věcí naložených v kontejneru/vozidle.

POZNÁMKA: Osvědčení o naložení kontejneru/vozidla se nepožaduje pro cisterny.

5.4.2.2 Údaje požadované v přepravním dokladu pro nebezpečné věci a v osvědčení o naložení kontejneru/vozidla mohou být spojeny do jednoho dokladu; pokud tomu tak není, musí být tyto doklady připojeny jeden k druhému. Jestliže tyto údaje jsou spojeny do jednoho dokladu, doklad musí obsahovat podepsané prohlášení takové jako „Prohlašuje se, že naložení věcí do kontejneru/vozidla bylo provedeno podle příslušných ustanovení“. V dokladu musí být uvedeno datum a identifikace osoby, která prohlášení podepsala“.

5.4.2.3 Je-li osvědčení o naložení kontejneru/vozidla předáváno dopravci pomocí techniky přenosu dat v systému EDP nebo EDI, smí (smějí) být podpis(y) nahrazen(y) jménem (jmény) (velkými písmeny) osob(y) oprávněné (oprávněných) k podpisu.

5.4.2.4 Je-li osvědčení o naložení kontejneru/vozidla předáváno dopravci pomocí techniky přenosu dat v systému EDP nebo EDI a následně jsou nebezpečné věci předány dopravci, který požaduje přepravní doklad k nebezpečným věcem v papírové formě, musí tento dopravce zajistit, aby papírový doklad obsahoval zápis „Originál obdržen elektronicky“ a jméno podpisu bylo uvedeno velkými písmeny.

5.4.3 Písemné pokyny









- 5.4.3.1** Jako pomoc během nehodové nouzové situace, k níž může dojít nebo která může vzniknout během přepravy, musí být písemné pokyny ve formě stanovené v 5.4.3.4 při přepravě v kabině řidiče vozidla a musí být snadno přístupné:
- 5.4.3.2** Tyto pokyny musí poskytnout dopravce osádce vozidla před započítím jízdy v jazyce (jazycích), ve kterém (kterých) je každý člen osádky schopen je přečíst a porozumět jim. Dopravce musí zajistit, aby každý dotčený člen osádky vozidla pokynům porozuměl a byl schopen podle nich správně postupovat.
- 5.4.3.3** Před započítím jízdy se musí členové osádky vozidla sami informovat o naložených nebezpečných věcech a nahlédnout do písemných pokynů ke zjištění podrobností k činnostem, které je nutno provést v případě nehody nebo nouzové situace.
- 5.4.3.4** Písemné pokyny musí odpovídat následujícímu čtyřstránkovému vzoru, jak pokud jde o jejich formu, tak i obsah.
- 5.4.3.5** Smluvní strany poskytnou sekretariátu OSN oficiální překlad písemných pokynů ve svém úředním jazyku (jazycích) podle tohoto oddílu. Sekretariát OSN dá národní verze písemných pokynů, které obdržel, k dispozici všem smluvním stranám.

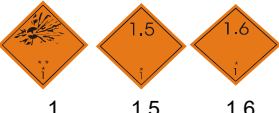







PÍSEMNÉ POKYNY PODLE ADR

Činnosti v případě nehody nebo nouzové situace

V případě nehody nebo nouzové situace, k níž může dojít nebo která může vzniknout během přepravy, musí členové osádky vozidla učinit následující opatření, kde je to bezpečné a proveditelné:

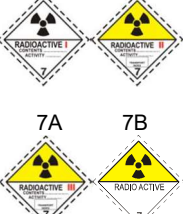

- Použít brzdový systém, zastavit chod motoru a odpojit akumulátor použitím odpojovače akumulátoru, pokud je jím vozidlo vybaveno;
- Vyloučit zápalné zdroje, zejména nekouřit, nepoužívat elektronické cigarety nebo podobné prostředky a nezapínat žádné elektrické zařízení;
- Informovat příslušné zásahové jednotky a poskytnout jim co možno nejvíce informací o události nebo nehodě a o dotčených látkách;
- Obléci si fluoreskující výstražnou vestu a umístit stojací výstražné prostředky, jak je to vhodné;
- Uchovávat průvodní doklady snadno přístupné pro zásahové jednotky při jejich příjezdu;
- Nevstupovat do vyteklych nebo vysypaných látek, ani se jich nedotýkat, a vyhnout se vdechnutí výparů, kouře, prachu a par zdržováním se na návětrné straně;
- Kde je to vhodné a bezpečné, použít hasicí přístroje k uhašení malých/začínajících požárů pneumatik, brzd a motorových prostorů;
- Požáry v ložných prostorech nesmějí členové osádky vozidla hasit;
- Kde je to vhodné a bezpečné, použít výbavu vozidla k zamezení úniků do vodního prostředí nebo do kanalizačního systému a k sebrání vyteklych nebo vysypaných látek;
- Vzdálit se z blízkosti místa nehody nebo nouzové situace, upozornit jiné osoby, aby se vzdálily, a řídit se pokyny zásahových jednotek;
- Odložit všechno kontaminované oblečení a použitou kontaminovanou ochrannou výbavu a bezpečně je zlikvidovat.

Dodatečná opatření pro členy osádky vozidla o nebezpečných vlastnostech nebezpečných věcí podle tříd a o činnostech za obvyklých okolností		
Bezpečnostní značky a velké bezpečnostní značky	Charakteristiky nebezpečí	Dodatečná opatření
(1)	(2)	(3)
<p>Výbušné látky a předměty</p>  <p>1 1.5 1.6</p>	<p>Mohou mít řadu vlastností a účinků, jako jsou hromadný výbuch; rozlet úlomků; intenzivní oheň/tepelné záření; vytváření jasného světla, hlasitého hluku nebo kouře. Citlivé na otřesy a/nebo nárazy a/nebo teplo.</p>	<p>Chránit se, ale držet se co nejdále od oken.</p>
<p>Výbušné látky a předměty</p>  <p>1.4</p>	<p>Malé nebezpečí výbuchu a ohně.</p>	<p>Chránit se.</p>
<p>Hořlavé plyny</p>  <p>2.1</p>	<p>Nebezpečí ohně. Nebezpečí výbuchu. Mohou být pod tlakem. Nebezpečí udušení. Mohou způsobit popáleniny a/nebo omrzliny. Obsah může při zahřátí vybuchnout.</p>	<p>Chránit se. Vyhýbat se nízko položeným místům.</p>
<p>Nehořlavé, netoxické plyny</p>  <p>2.2</p>	<p>Nebezpečí udušení. Mohou být pod tlakem. Mohou způsobit omrzliny. Obsah může při zahřátí vybuchnout.</p>	<p>Chránit se. Vyhýbat se nízko položeným místům.</p>
<p>Toxické plyny</p>  <p>2.3</p>	<p>Nebezpečí otravy. Mohou být pod tlakem. Mohou způsobit popáleniny a/nebo omrzliny. Obsah může při zahřátí vybuchnout.</p>	<p>Použít nouzovou únikovou masku. Chránit se. Vyhýbat se nízko položeným místům.</p>
<p>Hořlavé kapaliny</p>  <p>3</p>	<p>Nebezpečí ohně. Nebezpečí výbuchu. Obsah může při zahřátí vybuchnout.</p>	<p>Chránit se. Vyhýbat se nízko položeným místům.</p>
<p>Hořlavé tuhé látky, samovolně se rozkládající látky, polymerizující látky a znečistitelné tuhé výbušné látky</p>  <p>4.1</p>	<p>Nebezpečí ohně. Hořlavé nebo zápalné, mohou být zapáleny teplem, jiskrami nebo plameny. Mohou obsahovat samovolně se rozkládající látky, které jsou náchylné k exotermickému rozkladu v případě přívodu tepla, styku s jinými látkami (jako jsou kyseliny, sloučeniny těžkých kovů nebo aminy), tření nebo otřesu. Toto může vést k vyvíjení škodlivých a hořlavých plynů nebo par nebo samovznícení. Obsah může při zahřátí vybuchnout. Nebezpečí výbuchu znečistitelných výbušných látek po ztrátě flegmatizátoru.</p>	
<p>Samozápalné látky</p>  <p>4.2</p>	<p>Nebezpečí ohně samovznícením, jsou-li kusy poškozeny, nebo jejich obsah vyteče nebo se vysype. Mohou prudce reagovat s vodou.</p>	
<p>Látky, které ve styku s vodou vyvíjejí hořlavé plyny</p>  <p>4.3</p>	<p>Nebezpečí ohně a výbuchu ve styku s vodou.</p>	<p>Uniklé látky musí být udržovány v suchém stavu zakrytím.</p>

Dodatečná opatření pro členy osádky vozidla o nebezpečných vlastnostech nebezpečných věcí podle tříd a o činnostech za obvyklých okolností		
Bezpečnostní značky a velké bezpečnostní značky	Charakteristiky nebezpečí	Dodatečná opatření
(1)	(2)	(3)
Látky podporující hoření  5.1	Nebezpečí prudké reakce, vznícení a výbuchu ve styku se zápalnými nebo hořlavými látkami	Vyvarovat se smíchání s hořlavými nebo zápalnými látkami (např. pilinami).
Organické peroxidy  5.2	Nebezpečí exotermického rozkladu při zvýšených teplotách, styku s jinými látkami (jako jsou kyseliny, sloučeniny těžkých kovů nebo aminy), tření nebo otřesu. Toto může vést k vyvíjení škodlivých a hořlavých plynů nebo par nebo samovznícení.	Vyvarovat se smíchání s hořlavými nebo zápalnými látkami (např. pilinami).
Toxické látky  6.1	Nebezpečí otravy vdechnutím, dotykem s pokožkou nebo požitím. Nebezpečí pro vodní prostředí nebo kanalizační systém.	Použít nouzovou únikovou masku.
Infekční látky  6.2	Nebezpečí infekce. Mohou způsobit vážnou nemoc u lidí nebo zvířat. Nebezpečí pro vodní prostředí a kanalizační systém.	
Radioaktivní látky  7A 7B 7C 7D	Nebezpečí absorpce a vnějšího ozáření.	Omezit dobu expozice.
Štěpné látky  7E	Nebezpečí jaderné řetězové reakce.	
Žíravé látky  8	Nebezpečí popálenin poleptáním. Mohou prudce reagovat spolu vzájemně, s vodou a s jinými látkami. Rozlitá nebo rozsypaná látka může vyvíjet žíravé páry. Nebezpečí pro vodní prostředí nebo kanalizační systém.	
Jiné nebezpečné látky a předměty  9 9A	Nebezpečí popálenin. Nebezpečí ohně. Nebezpečí výbuchu. Nebezpečí pro vodní prostředí nebo kanalizační systém.	

POZNÁMKA 1: Pro nebezpečné věci s více nebezpečnými vlastnostmi a pro smíšené náklady se musí dodržet všechna odpovídající opatření.

POZNÁMKA 2: Dodatečná opatření uvedená v tabulce ve sloupci (3) smějí být přizpůsobena tak, aby odrážela třídy nebezpečných věcí, které se mají přepravovat a jejich dopravní prostředky.

Dodatečné opatření pro členy osádky vozidla o nebezpečných vlastnostech nebezpečných věcí, naznačených značkami, a o činnostech za obvyklých okolností		
Značka (1)	Charakteristiky nebezpečí (2)	Dodatečná opatření (3)
Látky ohrožující životní prostředí 	Nebezpečí pro vodní prostředí nebo kanalizační systém.	
Zahřáté látky 	Nebezpečí popálenin horkem.	Vyvarovat se kontaktu s horkými částmi dopravní jednotky a s rozlitou nebo rozsypanou látkou.

Výbava pro osobní a obecnou ochranu k provádění všeobecných činností a specifických nouzových činností s ohledem na nebezpečí, která musí být při přepravě v dopravní jednotce podle oddílu 8.1.5 ADR

Následující výbava musí být při přepravě v dopravní jednotce:

- pro každé vozidlo zakládací klín, jehož velikost odpovídá maximální hmotnosti vozidla a průměru kola;
- dva stojací výstražné prostředky;
- kapalina pro výplach očí^a; a

pro každého člena osádky vozidla

- fluoreskující výstražná vesta;
- přenosná svítilna;
- pár ochranných rukavic; a
- ochrana očí.

Dodatečná výbava vyžadovaná pro určité třídy:

- nouzová úniková maska pro každého člena osádky vozidla musí být při přepravě v dopravní jednotce pro čísla bezpečnostních značek 2.3 nebo 6.1;
- lopata^b;
- ucpávka kanalizační vpusti^b;
- sběrná nádoba^b.

^a Nevžaduje se pro čísla bezpečnostních značek 1, 1.4, 1.5, 1.6, 2.1, 2.2 a 2.3.

^b Vyžaduje se jen pro tuhé látky a kapaliny s čísly bezpečnostních značek 3, 4.1, 4.3, 8 nebo 9.

5.4.4 Uchovávání informací o přepravě nebezpečných věcí

5.4.4.1 Odesílatel a dopravce musí uchovávat kopii přepravního dokladu k nebezpečným věcem a dodatečné informace a dokumentaci, jak je uvedena v ADR, po dobu nejméně tří měsíců.

5.4.4.2 Jsou-li dokumenty uchovávány v elektronické formě nebo v počítačovém systému, odesílatel a dopravce musí být schopni je reprodukovat v tištěné formě.

5.4.5 Příklad formuláře pro multimodální přepravu nebezpečných věcí

Příklad vzorového formuláře, který může být použit zároveň jako deklarace nebezpečných věcí a zároveň jako osvědčení o naložení kontejneru pro multimodální přepravu nebezpečných věcí.

TISKOPIS PRO MULTIMODÁLNÍ PŘEPRAVU NEBEZPEČNÝCH VĚCÍ (pravý okraj černě šrafovany)

1. Odesílatel		2. Číslo přepravního dokladu		
		3. Strana 1 z stran	4. Referenční číslo odesílatele	
			5. Referenční číslo zasílatele	
6. Příjemce		7. Dopravce (vyplněno dopravcem)		
		PROHLÁŠENÍ ODESÍLATELE Tímto prohlašuji, že obsah zásilky je úplně a přesně popsán níže uvedeným oficiálním pojmenováním a že je správně klasifikován, zabalen, označen, polepen a opatřen nápisy a bezpečnostními značkami (velkými bezpečnostními značkami) a jsou v každém ohledu splněny všechny příslušné mezinárodní a národní předpisy.		
8. Tato zásilka odpovídá předepsaným mezním hodnotám pro (nehodící se škrtnout) OSOBNÍ A NÁKLADNÍ LETADLO JEN NÁKLADNÍ LETADLO		9. Dodatečná informace pro manipulaci		
10. Loď / číslo letu a datum	11. Přístav / Místo nakládky			
12. Přístav / místo vykládky	13. Místo určení			
14. Označení pro přepravu * Počet a druh kusů, popis věci Hmotnost brutto (kg) Hmotnost netto Objemový prostor (m ³)				
* PRO NEBEZPEČNÉ VĚCI: Udává se: UN číslo, oficiální pojmenování pro přepravu, třída nebezpečnosti, obalová skupina (pokud je určena) a všechny ostatní informace, které jsou předepsány platnými národními nebo mezinárodními předpisy.				
15. Identifikační číslo kontejneru/registrační značka vozidla		16. Číslo(a) plomb(y)	17. Rozměry a typ kontejneru/vozidla	18. Tara (kg)
				19. Celková brutto hmotnost (včetně tary) (kg)
OSVĚDČENÍ O NALOŽENÍ KONTEJNERU/VOZIDLA Tímto prohlašuji, že výše popsané věci do výše uvedeného kontejneru/do výše uvedeného vozidla byly naloženy podle platných předpisů ** MUSÍ BÝT VYPLNĚN A PODEPSÁN PRO KAŽDÝ NÁKLAD V KONTEJNERU (VOZIDLE) OSOBOU ODPOVĚDNOU ZA BALENÍ/NAKLÁDKU		21. POTVRZENÍ PŘÍJMU Výše uvedený počet kusů /kontejnerů/ přívěsů je přijat ve zřejmě dobrém stavu, s výjimkou:		
20. Jméno firmy		Jméno dopravce		22. Jméno firmy (ODESÍLATELE, KTERÝ TENTO DOKUMENT PŘIPRAVUJE)
Jméno a funkce deklaranta		Registrační značka vozidla		
Místo a datum		Podpis a datum		
Podpis deklaranta		PODPIS ŘIDIČE VOZIDLA		
				Jméno a funkce deklaranta
				Místo a datum
				Podpis deklaranta

** Viz oddíl 5.4.2

KAPITOLA 5.5

ZVLÁŠTNÍ USTANOVENÍ

5.5.1 (Vypuštěno)

5.5.2 Zvláštní ustanovení pro zaplyňované nákladní dopravní (přepravní) jednotky (UN 3359)

5.5.2.1 Všeobecně

5.5.2.1.1 Zaplyňované nákladní dopravní (přepravní) jednotky (UN 3359), které neobsahují žádné jiné nebezpečné věci, nepodléhají žádným jiným ustanovením ADR, než jsou ustanovení tohoto oddílu.

5.5.2.1.2 Jsou-li zaplyňované nákladní dopravní (přepravní) jednotky naloženy nebezpečnými věcmi, navíc k zaplyňovacímu prostředku, použijí se všechna ustanovení ADR týkající se těchto věcí (včetně označování velkými bezpečnostními značkami, značení a dokumentace) navíc k ustanovením tohoto oddílu.

5.5.2.1.3 Pro přepravu nákladu pod zaplyňováním se musí použít pouze nákladní dopravní (přepravní) jednotky, které mohou být uzavřeny takovým způsobem, že je únik plynu omezen na minimum.

5.5.2.2 Školení

Osoby zabývající se manipulací se zaplyňovanými nákladními dopravními (přepravními) jednotkami musí být vyškoleny přiměřeně ke svým odpovědnostem.

5.5.2.3 Označování

5.5.2.3.1 Zaplyňovaná nákladní dopravní (přepravní) jednotka musí být označena výstražnou značkou, uvedenou v 5.5.2.3.2, na každém přístupovém místě tam, kde bude snadno viditelná osobami otevírajícími nákladní dopravní (přepravní) jednotku nebo do ní vstupujícími. Tato značka musí zůstat na nákladní dopravní (přepravní) jednotce, dokud nebyla provedena následující opatření:

- (a) zaplyňovaná nákladní dopravní (přepravní) jednotka byla odvětrána, aby se odstranily škodlivé koncentrace zaplyňovacího plynu; a
- (b) zaplyňované věci nebo materiály byly vyloženy.

5.5.2.3.2 Výstražná značka pro zaplyňovanou jednotku musí odpovídat obrázku 5.5.2.3.2

Obrázek 5.5.2.3.2



Výstražná značka pro zaplyňovanou jednotku

Značka musí být pravoúhlá. Musí být minimálně 400 mm široká a 300 mm vysoká a šířka vnější čáry musí být 2 mm. Nápisy musí být černé barvy na bílém podkladu s písmeny nejméně 25 mm vysokými. Tam, kde nejsou udány rozměry, musí všechny prvky proporcčně odpovídat uvedenému obrázku.

- 5.5.2.3.3 Jestliže byla zaplňovaná nákladní dopravní (přepravní) jednotka úplně vyvětrána buď otevřením dveří jednotky, nebo mechanickou ventilací po zaplňování, musí být datum odvětrání vyznačeno na výstražné značce pro zaplňovanou jednotku.
- 5.5.2.3.4 Jestliže byla zaplňovaná nákladní dopravní (přepravní) jednotka vyvětrána a vyložena, musí být výstražná značka pro zaplňovanou jednotku odstraněna.
- 5.5.2.3.5 Na zaplňovanou nákladní dopravní (přepravní) jednotku se nemusí umístit velké bezpečnostní značky podle vzoru č. 9 (viz 5.2.2.2), pokud nejsou vyžadovány pro jiné látky nebo předměty třídy 9, které jsou v této jednotce naloženy.

5.5.2.4 Dokumentace

5.5.2.4.1 Doklady spojené s přepravou nákladních dopravních (přepravních) jednotek, které byly zaplňovány a nebyly úplně vyvětrány před přepravou, musí obsahovat následující informace:

- „UN 3359, zaplňovaná nákladní dopravní (přepravní) jednotka, 9“, nebo „UN 3359, zaplňovaná nákladní dopravní (přepravní) jednotka, třída 9“;
- datum a čas zaplňování; a
- druh a množství použitého zaplňovacího prostředku.

Tyto údaje musí být napsány v oficiálním jazyce země odeslání, a pokud tímto jazykem není angličtina, francouzština nebo němčina, též v angličtině, francouzštině nebo němčině, pokud případné dohody uzavřené mezi zeměmi, jichž se přeprava týká, nestanoví jinak.

- 5.5.2.4.2 Doklady směřjí být v jakékoli formě za podmínky, že obsahují informace vyžadované v 5.5.2.4.1. Tyto informace musí být snadno identifikovatelné, čitelné a trvalé.
- 5.5.2.4.3 Musí být vypracovány pokyny pro likvidaci jakéhokoli zbytkového zaplňovacího prostředku včetně zaplňovacích zařízení (pokud jsou používána).
- 5.5.2.4.4 Doklad se nevyžaduje, jestliže byla zaplňovaná nákladní dopravní (přepravní) jednotka úplně vyvětrána a datum odvětrání bylo vyznačeno na výstražné značce (viz 5.5.2.3.3 a 5.5.2.3.4).

5.5.3 Zvláštní ustanovení platná pro kusy a vozidla a kontejnery obsahující látky představující riziko udušení, jsou-li používány pro účely chlazení nebo kondicionování (jako jsou suchý led (UN 1845), nebo dusík, hluboce zchlazený, kapalný (UN 1977) nebo argon, hluboce zchlazený, kapalný (UN 1951))

5.5.3.1 Rozsah platnosti

5.5.3.1.1 Tento oddíl se nevztahuje na látky, které mohou být použity pro účely chlazení nebo kondicionování, jsou-li přepravovány jako zásilka nebezpečných věcí, s výjimkou přepravy suchého ledu (UN 1845). Jsou-li přepravovány jako zásilka, musí být tyto látky přepravovány pod příslušnou položkou tabulky A kapitoly 3.2 podle podmínek přepravy s ní spojených.

Pro UN 1845 platí přepravní podmínky stanovené v tomto oddílu, s výjimkou 5.5.3.3.1, pro všechny druhy přepravy, ať už je přepravován jako chladivo, kondicionér, nebo jako zásilka. Pro přepravu UN 1845 neplatí žádné jiné ustanovení ADR.

- 5.5.3.1.2 Tento oddíl se nevztahuje na plyny v chladicích okruzích.
- 5.5.3.1.3 Nebezpečné věci používané pro chlazení nebo kondicionování cisteren nebo MEGC během přepravy nepodléhají ustanovením tohoto oddílu.
- 5.5.3.1.4 Vozidla a kontejnery obsahující látky pro účely chlazení nebo kondicionování zahrnují vozidla a kontejnery obsahující látky pro účely chlazení a kondicionování uvnitř kusů a také vozidla a kontejnery s nebalenými látkami používanými pro účely chlazení nebo kondicionování.

5.5.3.1.5 Pododdíly 5.5.3.6 a 5.5.3.7 platí pouze tehdy, pokud existuje skutečné riziko udušení ve vozidle nebo kontejneru. Dotčení účastníci musí vyhodnotit toto riziko s ohledem na nebezpečí, které představuje látka používaná pro chlazení nebo kondicionování, množství přepravované látky, dobu trvání přepravy, použitého způsobu balení a mezní hodnoty koncentrace plynu uvedené v poznámce k 5.5.3.3.3.

5.5.3.2 Všeobecně

5.5.3.2.1 Vozidla a kontejnery obsahující látky používané pro účely chlazení nebo kondicionování (jiné než zaplynování) během přepravy nepodléhají žádným jiným ustanovením ADR, než jsou ustanovení tohoto oddílu.

5.5.3.2.2 Jsou-li nebezpečné věci naloženy ve vozidlech nebo kontejnerech obsahující látku používanou pro účely chlazení nebo kondicionování, použijí se všechna ostatní ustanovení ADR vztahující se na tyto nebezpečné věci, navíc k ustanovením tohoto oddílu.

5.5.3.2.3 *(Vyhrazeno)*

5.5.3.2.4 Osoby zabývající se manipulací nebo přepravou vozidel a kontejnerů obsahující látky používané pro účely chlazení nebo kondicionování, musí být vyškoleny přiměřeně ke svým odpovědnostem.

5.5.3.3 Kusy obsahující chladivo nebo kondicionér

5.5.3.3.1 Balené nebezpečné věci vyžadující chlazení nebo kondicionování, přiřazené k pokynům pro balení P203, P620, P650, P800, P901 nebo P904 pododdílu 4.1.4.1, musí splňovat příslušné požadavky tohoto pokynu pro balení.

5.5.3.3.2 Pro balené nebezpečné věci vyžadující chlazení nebo kondicionování, přiřazené k jiným pokynům pro balení, musí být kusy schopny snášet velmi nízké teploty a nesmějí být poškozovány ani významně zeslabovány chladivem nebo kondicionérem. Kusy musí být konstruovány a vyrobeny tak, aby dovolovaly uvolnění plynu k zamezení nárůstu tlaku, který by mohl protrhnout obal. Nebezpečné věci musí být zabaleny takovým způsobem, aby se zamezilo pohybu po rozptýlení chladiva nebo kondicionéru.

5.5.3.3.3 Kusy obsahující chladivo nebo kondicionér musí být přepravovány v dobře větraných vozidlech a kontejnerech. Značení podle 5.5.3.6 se v tomto případě nevyžaduje.

Větrání není nutné, a označení podle 5.5.3.6 je nutné, je-li:

- zabráněno výměně plynů mezi nákladovým prostorem a kabinou řidiče; nebo
- nákladový prostor je izotermické, chlazené nebo chladicí a mrazicí zařízení, například jak je stanoveno v Dohodě o mezinárodní přepravě zkazitelných potravin a o specializovaných prostředcích určených pro tyto přepravy (ATP) a je oddělen od kabiny řidiče.

POZNÁMKA: V této souvislosti znamená "dobře větrané" atmosféru, kde je koncentrace oxidu uhličitého nižší než 0,5% obj. a koncentrace kyslíku vyšší než 19,5% obj..

5.5.3.4 Označování kusů obsahujících chladivo nebo kondicionér

5.5.3.4.1 Kusy obsahující nebezpečné věci používané pro chlazení nebo kondicionování musí být označeny pojmenováním těchto věcí uvedených ve sloupci (2) tabulky A kapitoly 3.2, následovaným slovy „JAKO CHLADIVO“ nebo „JAKO KONDICIONÉR“, jak je to náležité, v úředním jazyce země původu a též, pokud tímto jazykem není angličtina, francouzština nebo němčina, v angličtině, francouzštině nebo němčině, pokud dohody uzavřené mezi zeměmi zainteresovanými na přepravě nestanoví jinak.

5.5.3.4.2 Označení musí být trvanlivé, čitelné a umístěné na takovém místě a takové velikosti v poměru ke kusu, aby bylo snadno viditelné.

5.5.3.5 Vozidla a kontejnery obsahující nebalený suchý led

5.5.3.5.1 Je-li suchý led použit v nebalené formě, nesmí přijít do přímého styku s kovovou konstrukcí vozidla nebo kontejneru, aby se zamezilo zkřehnutí kovu. Musí být učiněna opatření k zajištění přiměřené izolace mezi suchým ledem a vozidlem nebo kontejnerem jejich oddělením mezerou o šířce nejméně 30 mm (např. použitím vhodných materiálů s nízkou tepelnou vodivostí, jako jsou dřevěná prkna, palety atd.).

5.5.3.5.2 Pokud je suchý uložen okolo kusů, musí být učiněna opatření k zajištění toho, že kusy zůstanou během přepravy v původní poloze poté, co se suchý led rozptýlí.

5.5.3.6 Označování vozidel a kontejnerů

5.5.3.6.1 Vozidla a kontejnery obsahující nebezpečné věci používané pro účely chlazení nebo kondicionování, které nejsou dobře větrané, musí být označeny výstražnou značkou uvedenou v 5.5.3.6.2, umístěnou na každém přístupovém místě tam, kde bude snadno viditelná osobami otevírajícími vozidlo nebo kontejner nebo do nich vstupujícími. Tato značka musí zůstat na vozidle nebo kontejneru, dokud nebyla provedena následující opatření:

- (a) Vozidlo nebo kontejner byl(o) dobře odvětrán(o), aby se odstranily škodlivé koncentrace chladiva nebo kondicionéru; a
- (b) Chlazené nebo kondicionované věci byly vyloženy.

Dokud je vozidlo nebo kontejner označeno, musí být přijata nezbytná bezpečnostní opatření před vstupem do něj. Nutnost vyvětrání prostřednictvím nákladových dveří nebo jiným způsobem (např. nucenou ventilací) je třeba vyhodnotit a zařadit do školení osob zúčastněných na přepravě.

5.5.3.6.2 Výstražná značka musí odpovídat obrázku 5.5.3.6.2

Obrázek 5.5.3.6.2



Výstražná značka chlazení/kondicionování pro vozidla a kontejnery

* Vložit pojmenování chladiva/kondicionéru uvedeného ve sloupci (2) tabulky A, kapitoly 3.2. Nápisy musí být velkými písmeny o výšce nejméně 25 mm, vše musí být na jednom řádku. V případě, že je oficiální pojmenování pro přepravu příliš dlouhé, aby se vešlo do vymezeného prostoru, může být písmo zmenšeno na vhodnou maximální možnou velikost. Příklad: „OXID UHLIČITÝ, TUHÝ“.

** Vložit „JAKO CHLADIVO“ nebo „JAKO KONDICIONÉR“, jak je to náležité. Nápisy musí být velkými písmeny o výšce nejméně 25 mm, vše musí být na jednom řádku.

Výstražná značka musí být pravouhlá. Musí být nejméně 150 mm široká a nejméně 250 mm vysoká. Slovo "POZOR" musí být v červené nebo bílé barvě s písmeny o výšce nejméně 25 mm. Tam, kde nejsou udány rozměry, musí všechny prvky proporčně odpovídat uvedenému obrázku.

Slovo „POZOR“ a slova „JAKO CHLADIVO“ nebo „JAKO KONDICIONÉR“, jak je to náležité, musí být uvedeny v úředním jazyce země původu a pokud tímto jazykem není angličtina, francouzština nebo němčina, v angličtině, francouzštině nebo němčině, pokud dohody uzavřené mezi zeměmi zainteresovanými na přepravě nestanoví jinak.

5.5.3.7 Dokumentace

5.5.3.7.1 Doklady (jako konosament, nákladový list nebo nákladní list CMR/CIM) spojené s přepravou vozidel nebo kontejnerů, obsahující nebo které obsahovaly látky pro účely chlazení nebo kondicionování a nebyly úplně vyvětrány před přepravou, musí obsahovat následující informace:

- (a) UN číslo s předřazenými písmeny „UN“; a
- (b) Pojmenování uvedené ve sloupci (2) tabulky A kapitoly 3.2, následované slovy „JAKO CHLADIVO“ nebo „JAKO KONDICIONÉR“, jak je to náležité, v úředním jazyce země původu a též, pokud tímto jazykem není angličtina, francouzština nebo němčina, v angličtině, francouzštině nebo němčině, pokud dohody uzavřené mezi zeměmi zainteresovanými na přepravě nestanoví jinak.

Například: UN 1845 OXID UHLIČITÝ, TUHÝ, JAKO CHLADIVO.

5.5.3.7.2 Přepravní doklad smí být v jakékoli formě za podmínky, že obsahuje informace vyžadované v 5.5.3.7.1. Tyto informace musí být snadno identifikovatelné, čitelné a trvalé.