

Č.j. 2020-12-04/024mj

V Praze 4.12.2020

**STANOVISKO K NÁSTAVBĚ NA PODVOZKU DAILY 35S ROZVOR 4100**

Na základě vyjádření oddělení konstrukce IVECO SpA datované 13.10.2020 tímto oznamujeme, že nemáme námitek k montáži valníkové nebo skříňové nástavby s vnější délkou až 4960 mm spojené s prodloužením zadního převisu rámu podvozku pro nedokončený podvozek

Daily 35S s krátkou kabinou a rozvorem 4100 mm, pro modelový rok 2019 nebo mladší, typ IS35SI2AA, varianta ID11A1F nebo varianta ID11C1C nebo ID11C2C (motorizace F1A nebo F1C).

Při splnění dále uvedených podmínek nemusí být respektována požadovaná poloha těžiště nástavby uvedená na výkresu podvozku:

- Nástavba je určena pro přepravu rovnoměrně rozloženého nákladu po ploše podlahy, pro druh přepravy, kde za všech situací skládání nákladu je zajištěno respektování maximálního přípustného zatížení zadní nápravy, přípustného zatížení přední nápravy.
- Maximální výpočetní zatížení zadní nápravy pro dostavěné vozidlo pro uniformní náklad musí být pod maximální technicky přípustnou hodnotou zatížení zadní nápravy v COC/ na štítku pro maximální přípustnou hmotnost vozidla 3500kg včetně případného zatížení na tažném zařízení nebo od rezervního kola nebo jiných komponentů. Výrobce v 2.stupni splnění podmínky doloží výpočtem nápravových zatížení pro schvalování v 2.stupni.
- Prodloužení převisu musí být doplněno konstrukčním prvkem zvyšujícím torzní tuhost převisu v podélné ose. Délka převisu nástavby nesmí překročit 2460mm (60% rozvoru), viz příložené schema.
- Vnější šířka nástavby nepřekročí schválený limit 2350mm.
- Prodloužení zadního převisu znamená zrušení originální instalace zadní protipodjezdové zábrany IVECO. Výrobce v 2.stupni má povinnost dokladovat, že posunutí nebo nová náhrada zadní zábrany je v souladu s EHK OSN č.58, nebo novějším předpisem.
- Pokud je montováno tažné zařízení, výrobce ve 2.stupni má povinnost dokladovat, že všechny neoriginální komponenty tažného zařízení plní podmínky předpisu EHK OSN č.55.

Toto stanovisko je podmíněné splněním následujících obecných podmínek:

1. Při konstrukci a montáži nástavby musí výrobce v 2. stupni (nástavbář) dodržet všechny zásady platných instrukcí společnosti IVECO pro výrobce nástaveb pro modelovou řadu Daily. Instrukce o nástavbách a přestavbách je k dispozici na požádání u dealera nebo na [www.newibb.iveco.com](http://www.newibb.iveco.com).
2. Nástavbář zodpovídá za schválení technické způsobilosti vozidla po dostavbě nebo přestavbě pro provoz na pozemních komunikacích v ČR a za změnu a doplnění správných údajů v technickém průkazu.
3. Vozidlo jako celek musí splňovat platné právní předpisy ČR.
4. Nástavbář odpovídá za všechny úpravy vozidla v dostavěné / přestavěné verzi a přebírá neomezené riziko a ručení za případné škody, které způsobí dostavěné/ přestavěné vozidlo. Jedná se zejména o škody z věcných, konstrukčních a výrobních nedostatků. Ručení nástavbáře za nedostatky se na případné škody vztahuje jen do té míry, do které příčina škody souvisí s vykonanou dostavbou/ přestavbou vozidla.

Toto stanovisko je dodatkem k obecné autorizaci pro stavbu v 2.stupni výroby v ČR, je vázáno na typ a variantu, určeno kterémukoli výrobcem v 2.stupni a může být používáno opakovaně pro schválení, nejpozději do 1.11.2023. Výrobce si vyhrazuje právo stanovisko změnit nebo zrušit bez povinnosti informovat o změně předem.



Miroslav Jurka  
Product Manager CZ & SK

Příloha- schéma vozidla- příklad:

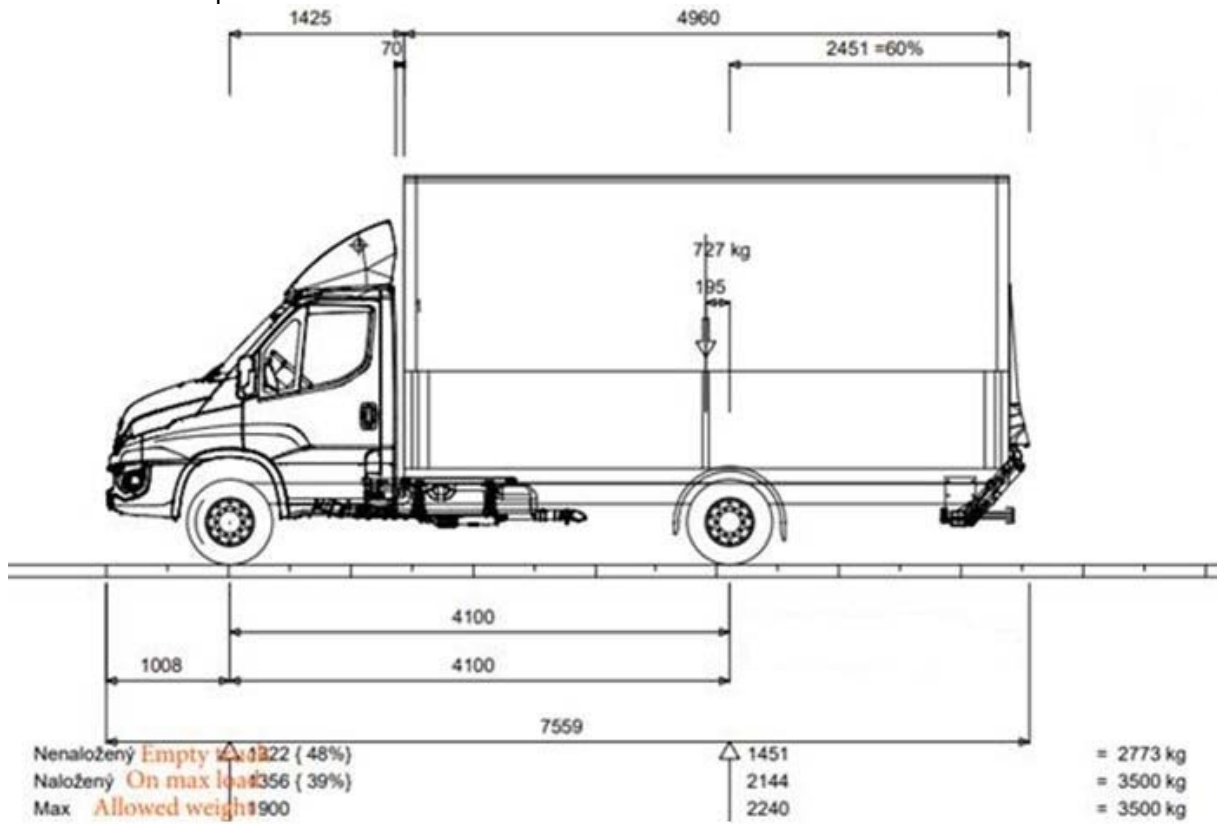

**Iveco Czech Republic, a. s.**

Dobrovského 74 - Pražské Předměstí - 566 01 Vysoké Mýto - Česká republika

Tel.: + 420 465 451 111, 465 452 111 - Fax: + 420 465 420 386 - IČ: 48171131 - DIČ: CZ48171131

[www.iveco.cz](http://www.iveco.cz) - E-mail: [info.cz@iveco.com](mailto:info.cz@iveco.com)

Společnost je zapsaná v obchodním rejstříku vedeném Krajským soudem v Hradci Králové, oddíl B, vložka 936